

ABKB.722100.007

√ Ra 6,3 (✓)

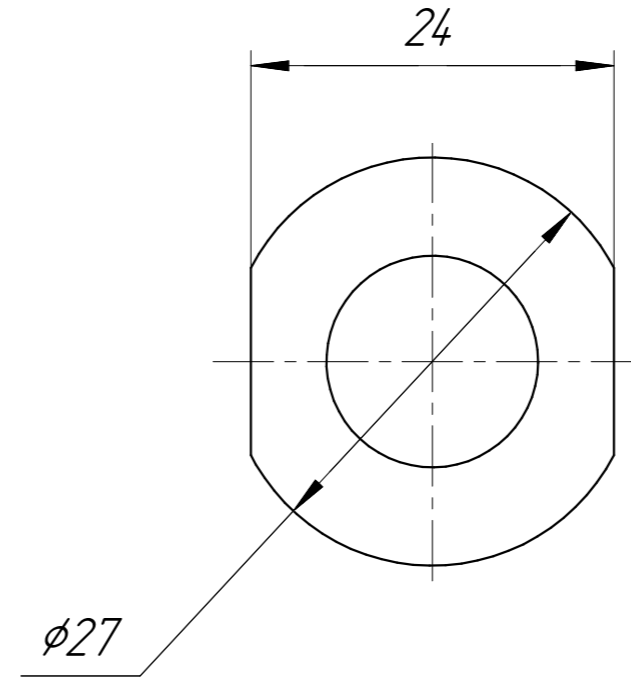
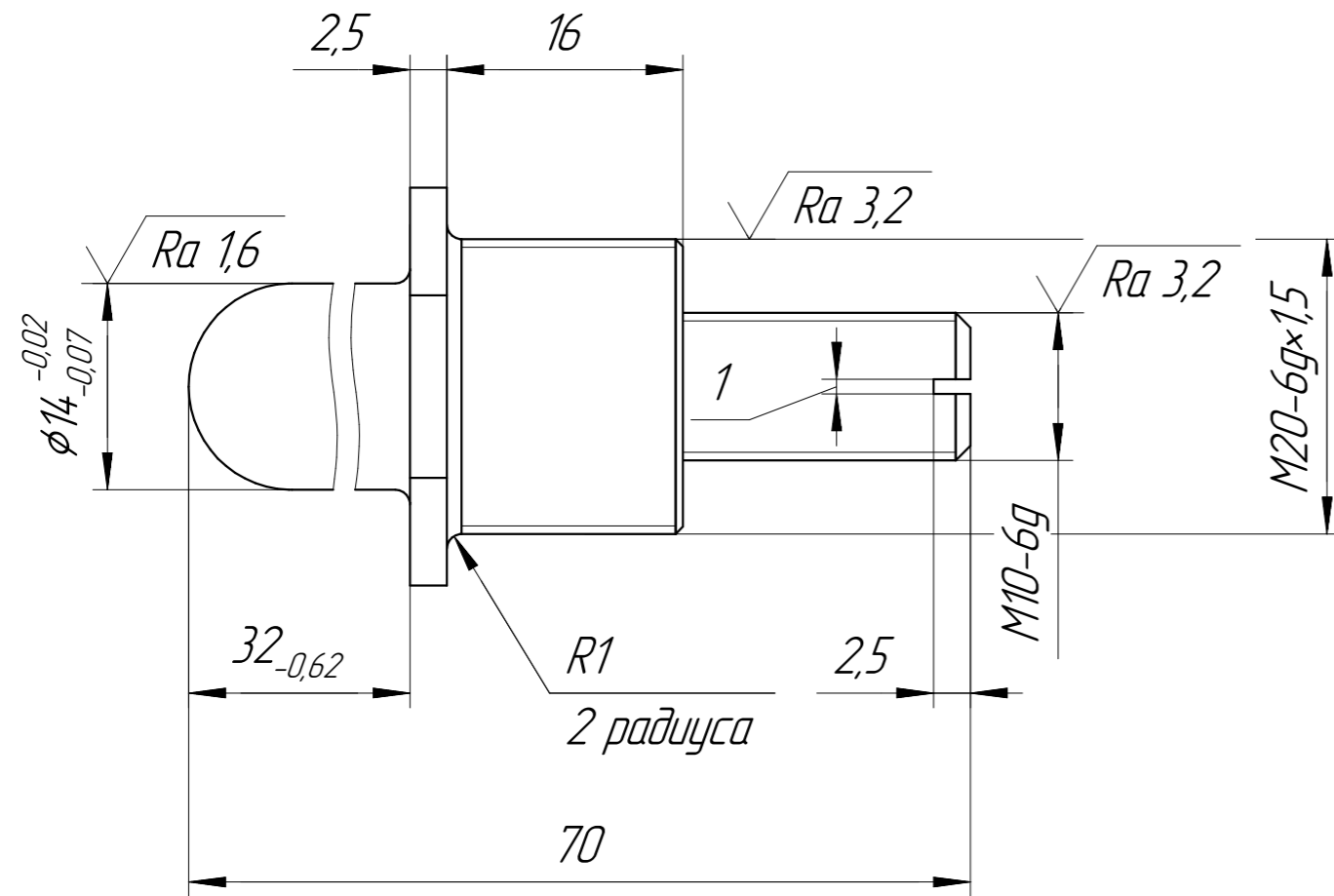

1. Неуказанные предельные отклонения размеров, формы и расположения поверхностей - по ОСТ 1 00022-80.
2. Недорез и фаски резьбы - по ОСТ 1 00010-81.
3. Покрытие Хим.Н9.
4. Маркировать Ч и клеймить К на бирке.

Перв. примен. ABKB.722100.000	Справ. №	Подп. и дата	Инв. № дубл.	Взам. инв. №	Подп. и дата	Инв. № подл.

				ABKB.722100.007				
Изм.	Лист	№ докум.	Подп.	Дата	Контакт	Лит.	Масса	Масштаб
Разраб.		Пономарев						2:1
Проб.						Лист	Листов	1
Т.контр.		Ефименко						
Н.контр.		Горохов			Пруток медь кадмиевая $\phi 30$ ТУ 48-21-521-76			ЗАО "ВЦ "Авгурь"
Утв.		Пономарев						

Копировал