

Дизайн-проект торговой зоны

Остров **Brow bar сWетский** *с 7,98м2*

Содержание

1.Пояснительная записка.....	1
2.Схема размещения торговой зоны на плане комплекса.....	2
3.План оборудования с размерами.....	3
4.План размещения освещения с размерами и привязками.....	4
5.План-схема размещения розеток, разбивка подсветки на группы.....	5
6.План указания разверток (боковых видов), и разрезов.....	6
7.Вид 1.....	7
8.Вид 2.....	8
9.Вид 3.....	9
10.Вид 4.....	10
11.Разрезы.....	11
12.Наружная реклама, материалы, цветовая гамма.....	12
13.Общий вид киоска.....	14

Пояснительная записка

Торговый центр построен из высококачественных материалов. Арендаторы должны также использовать материалы износостойкие, высокого качества, устойчивые к загрязнениям и легко ремонтируемые.

Основы киоска – ДСП. Все фасадные части МДФ крашенные. Вся проводка должна быть под накопителями, предусмотреть легкий доступ к электричеству. Столешницы у кассовой зоны выполнить из устойчивых к износу, царапинам, потерям материалов – акриловый искусственный камень Тристоун, цвет: S-203 Snow Pearl, или МДФ крашенный в указанный цвет.

Стекло применить без зеленого оттенка, толщина стекла от 6мм. Внутри основной части – накопители, организовать так, как удобно арендатору.

Цоколь киоска подсвечивается диодной лентой по контуру. Подсветка всех типов должна быть с температурой света в пределах 4000-5600к. Нижняя часть киоска обязательно металлический отбойник высотой 80мм, покрашенный в указанный цвет. Металлические видимые части, включая отбойник, должны быть выполнены с финишной поверхностью – нержавеющая сталь шлифованная.

Все части киоска должны быть скреплены между собой специальными штифтами, для того, чтобы между частями киоска не было щелей. Также киоск имеет возможность легко разбираться на модули и передвигаться по ТЦ.

Накопители распашные или "купе". Весь товар должен быть представлен на специальных подставках. Оборудование разместить по усмотрению арендатора.

Схема размещения торговой зоны на плане комплекса

Место К23
с/ветский



План оборудования с размерами

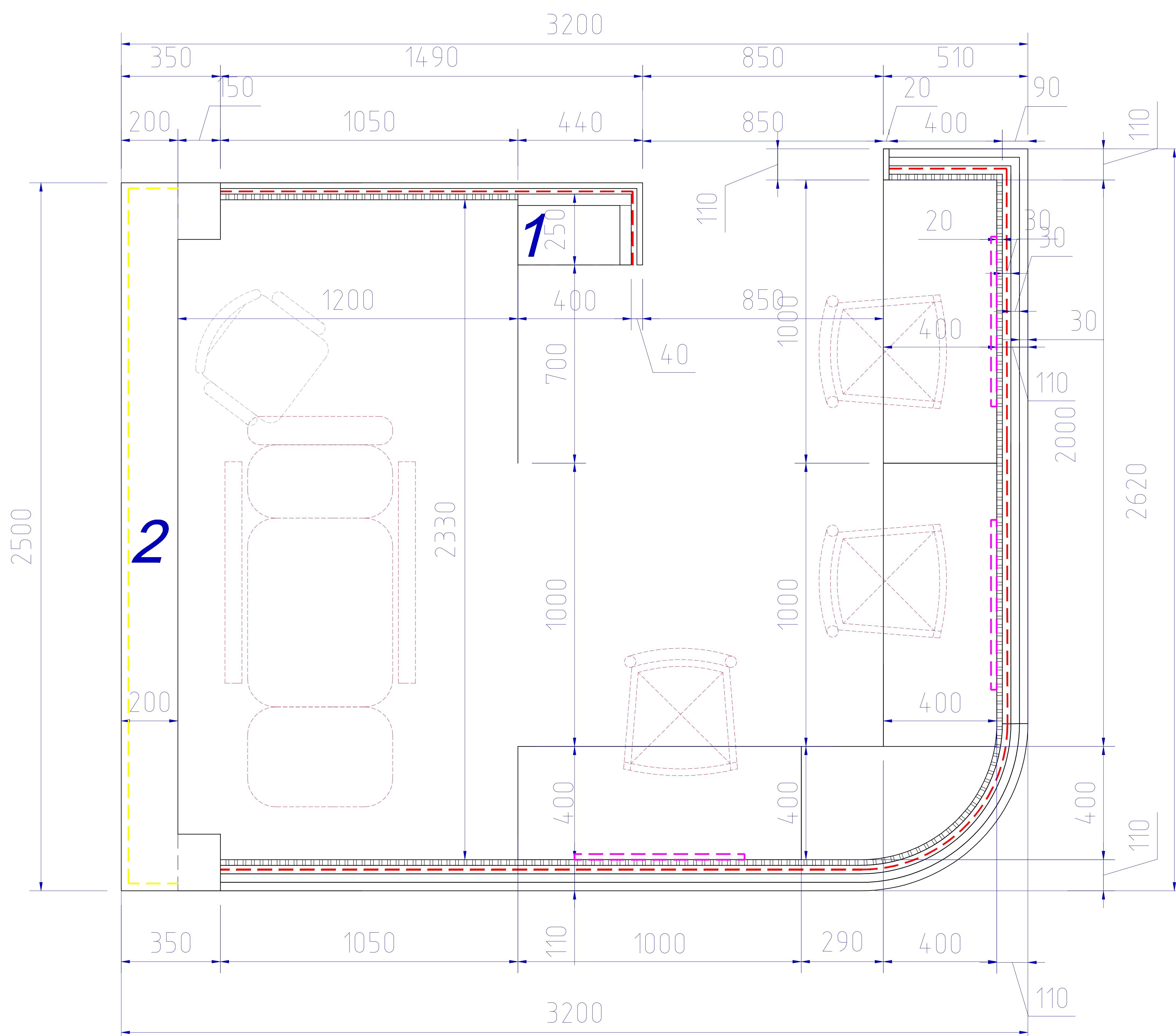
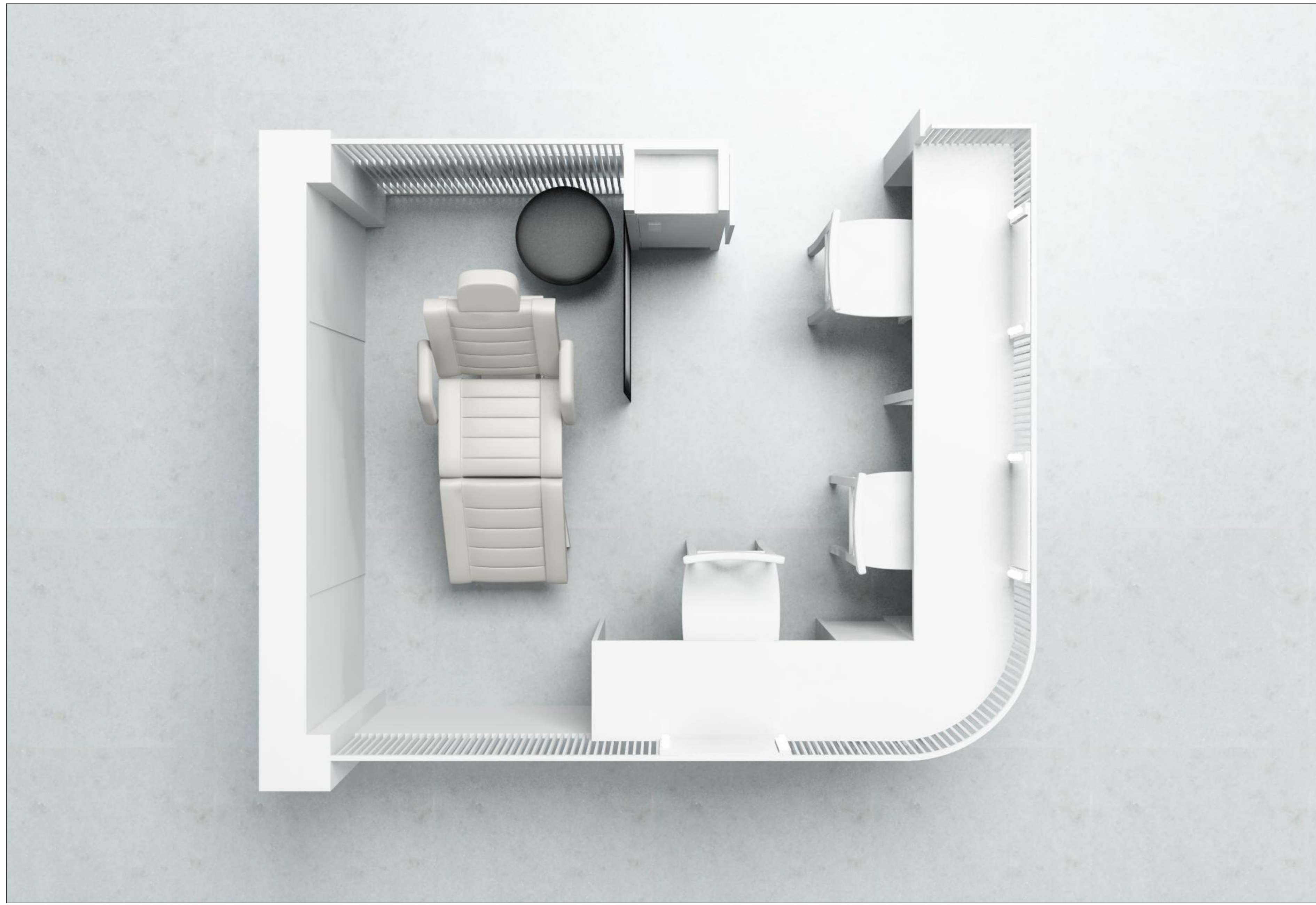

1.кассовая зона L=1490

2.витрина L=2500

--- скрытая диодная подсветка витрин

--- скрытая диодная подсветка деталей киоска

S=7.98m²

План размещения освещения с размерами и привязками

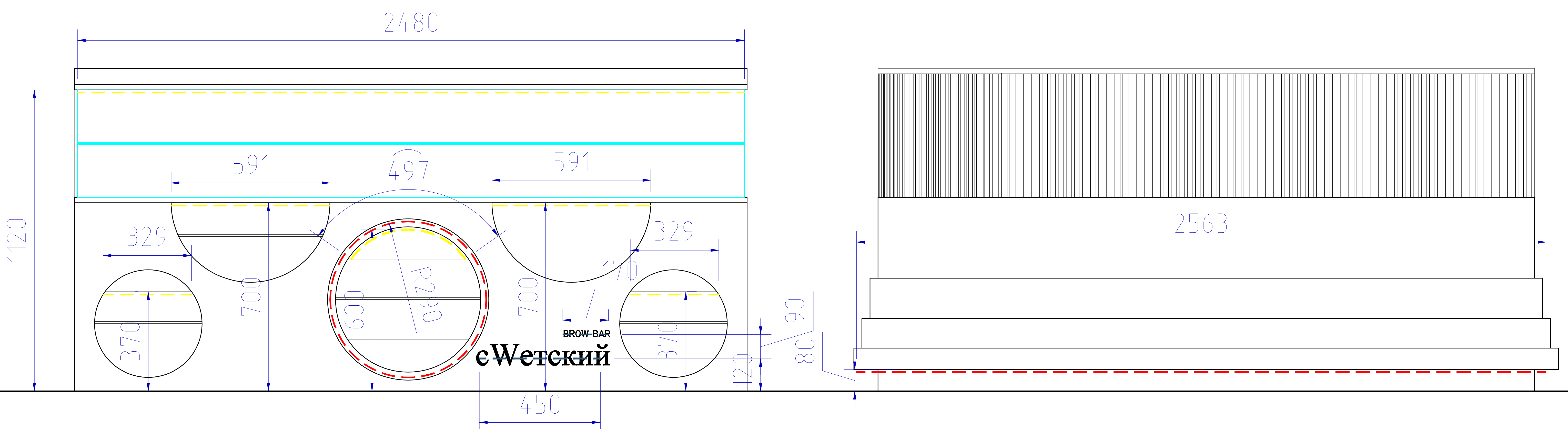
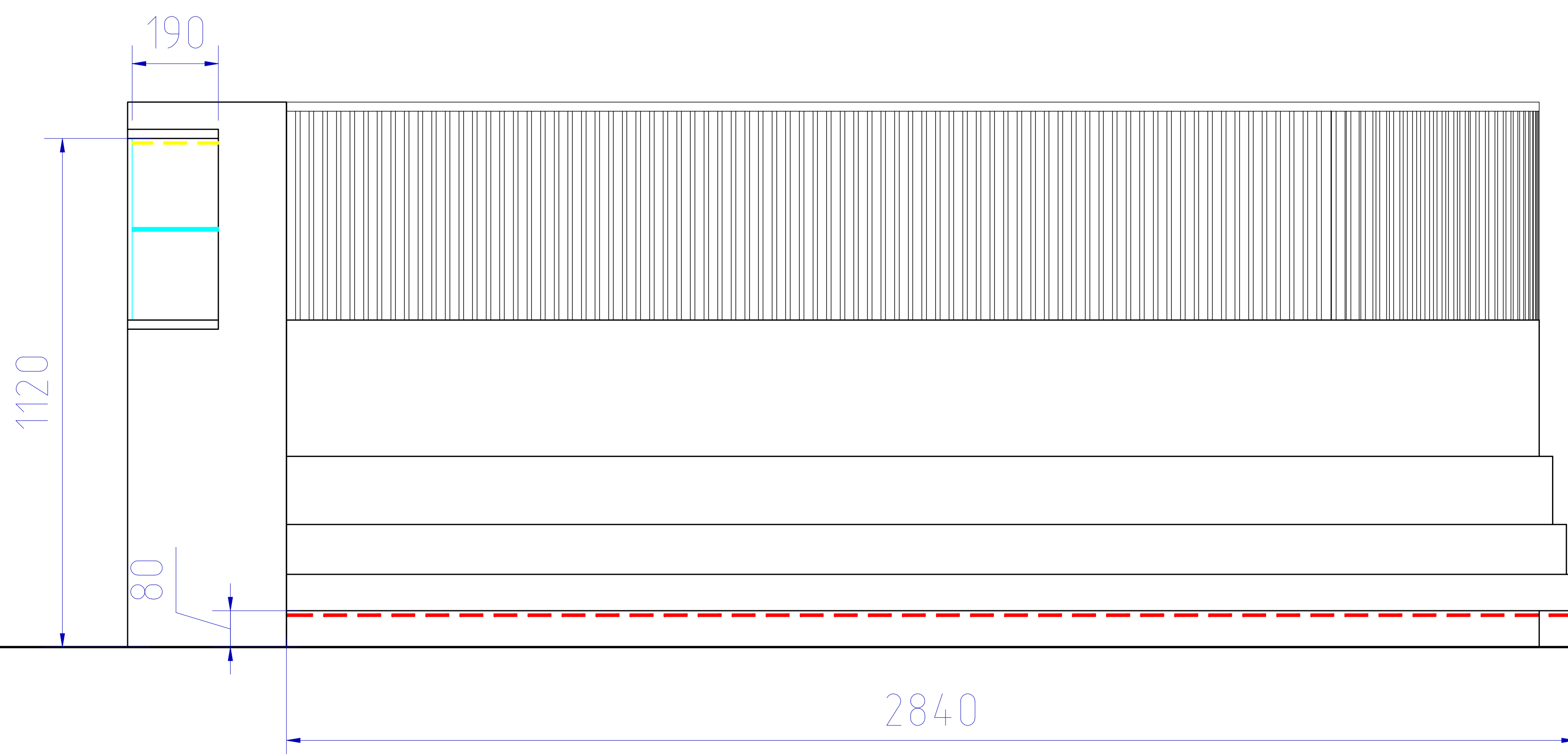
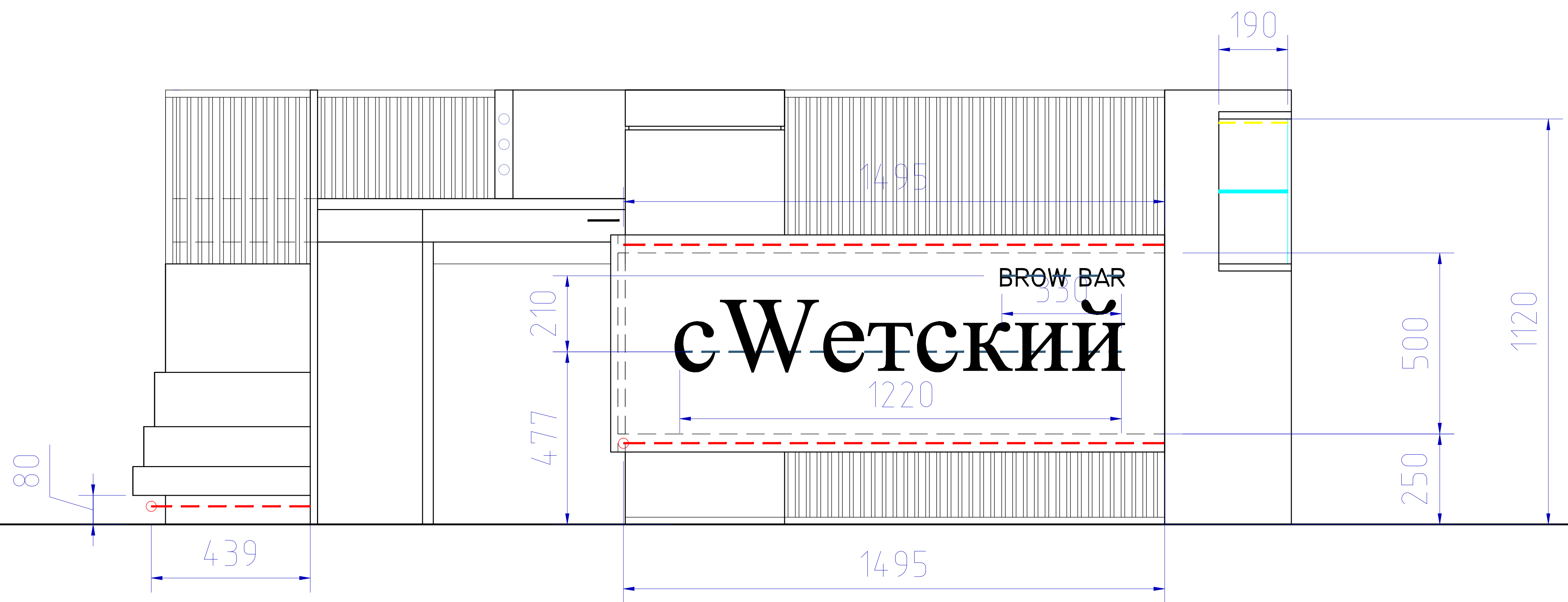

----- скрытая диодная подсветка витрин, Белого свечения, невлагозащищенная L=4 800мм

----- скрытая диодная подсветка деталей киоска, Белого свечения, невлагозащищенная L=9 300мм

----- скрытая диодная логотипов, Белого свечения, влагозащищенная L=4 500мм



План-схема расположения розеток Разбивка подсветки на группы

у каждого рабочего места по необходимости предусмотреть розетки

розетки для подключения ПК – 220В, 5шт

управление подсветкой

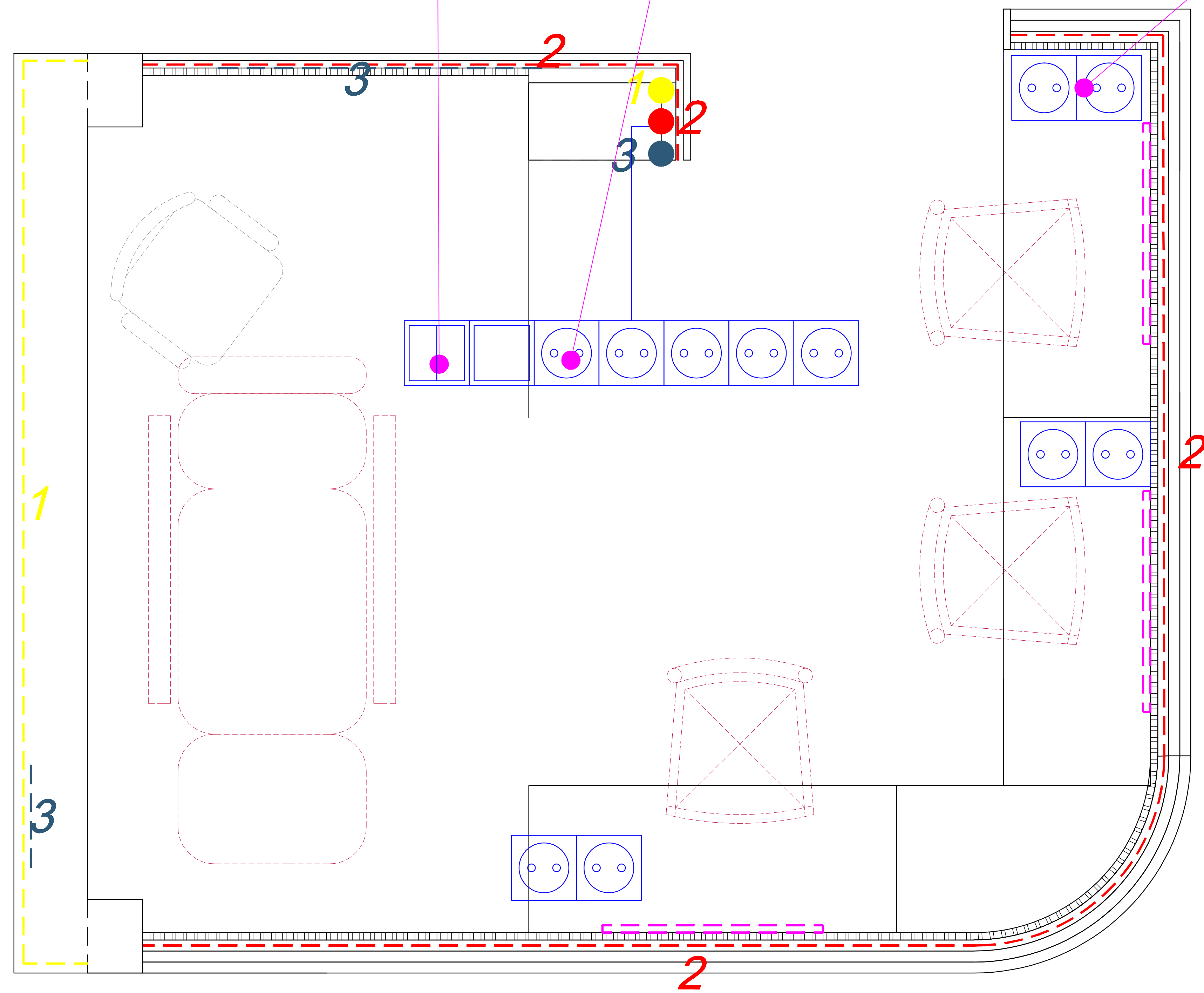

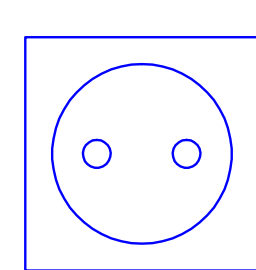
 розетка электрическая

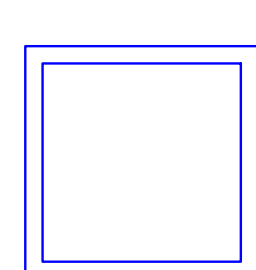
 выключатель одноклавишный

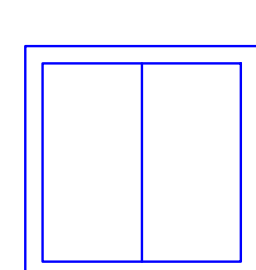
 выключатель двухклавишный

 подсветка витрин

 подсветка деталей киоска

 подсветка деталей рекламы (логотипов)

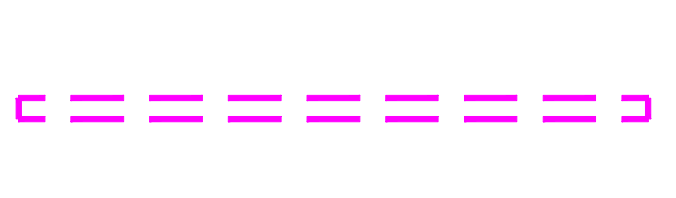
 зеркало с подсветкой (включение местное)

План с указанием разверток и разрезов

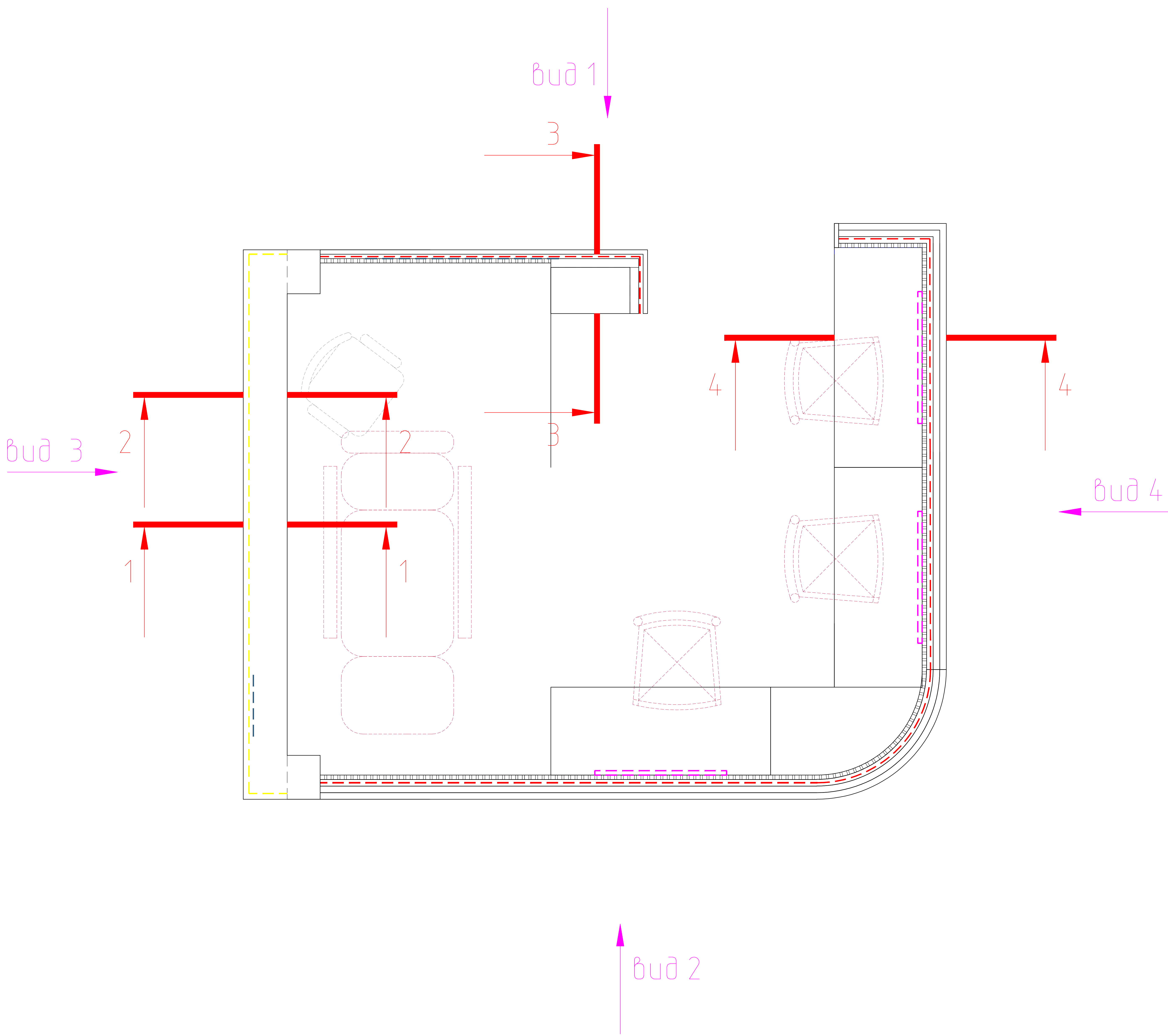

Вид 1



объемные буквы из пластика
с подсветкой изнутри
зеркало

может подниматься и шв. на 200мм

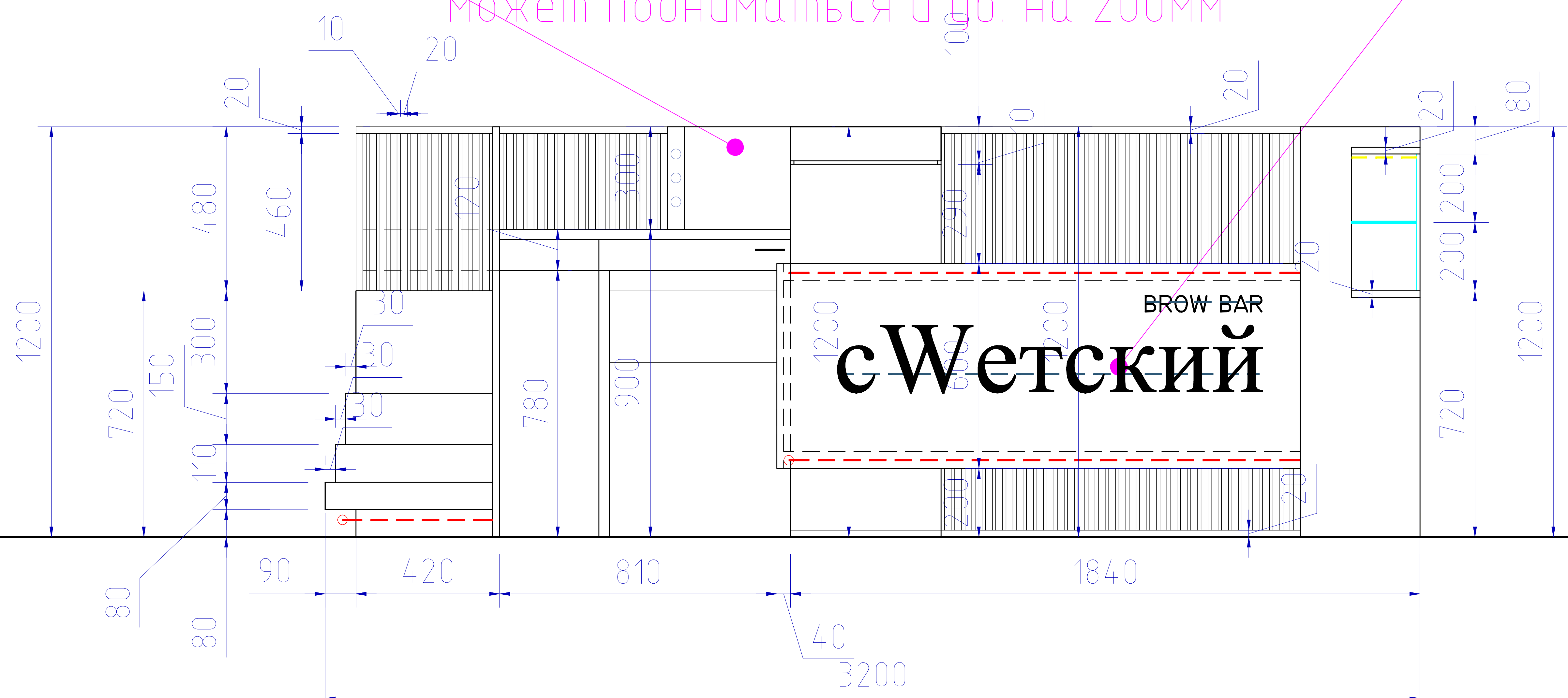

Вид 2

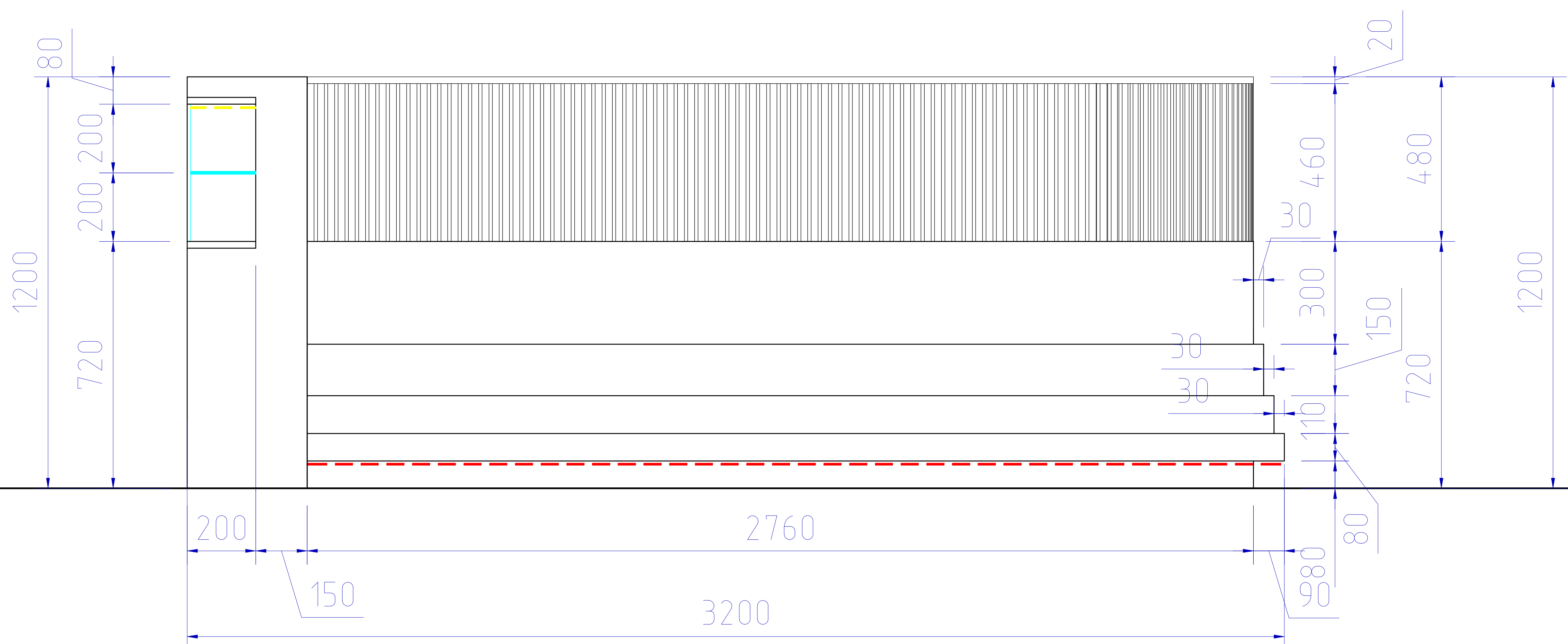

Вид 3



объемные буквы из пластика
с подсветкой изнутри

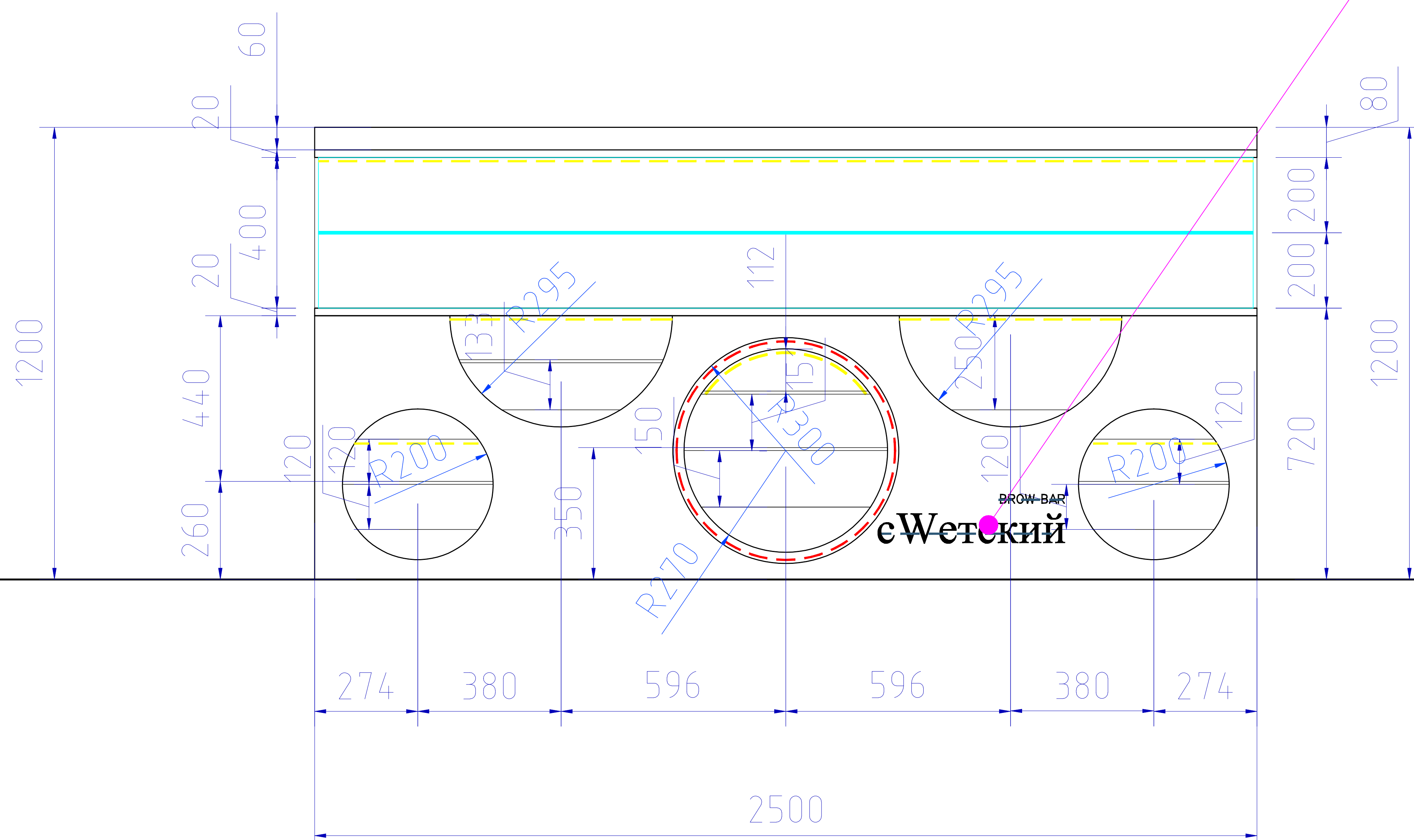

Вид 4

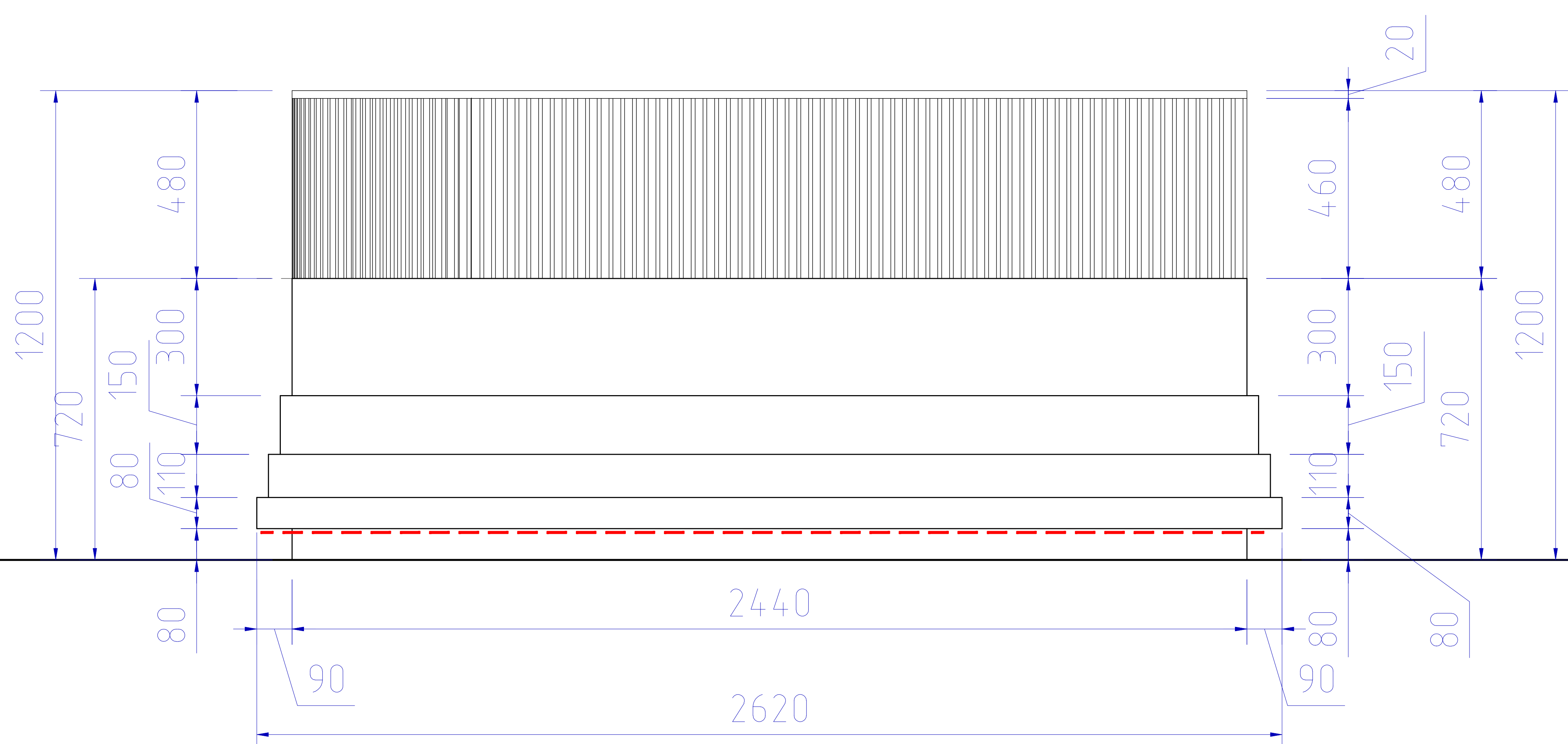
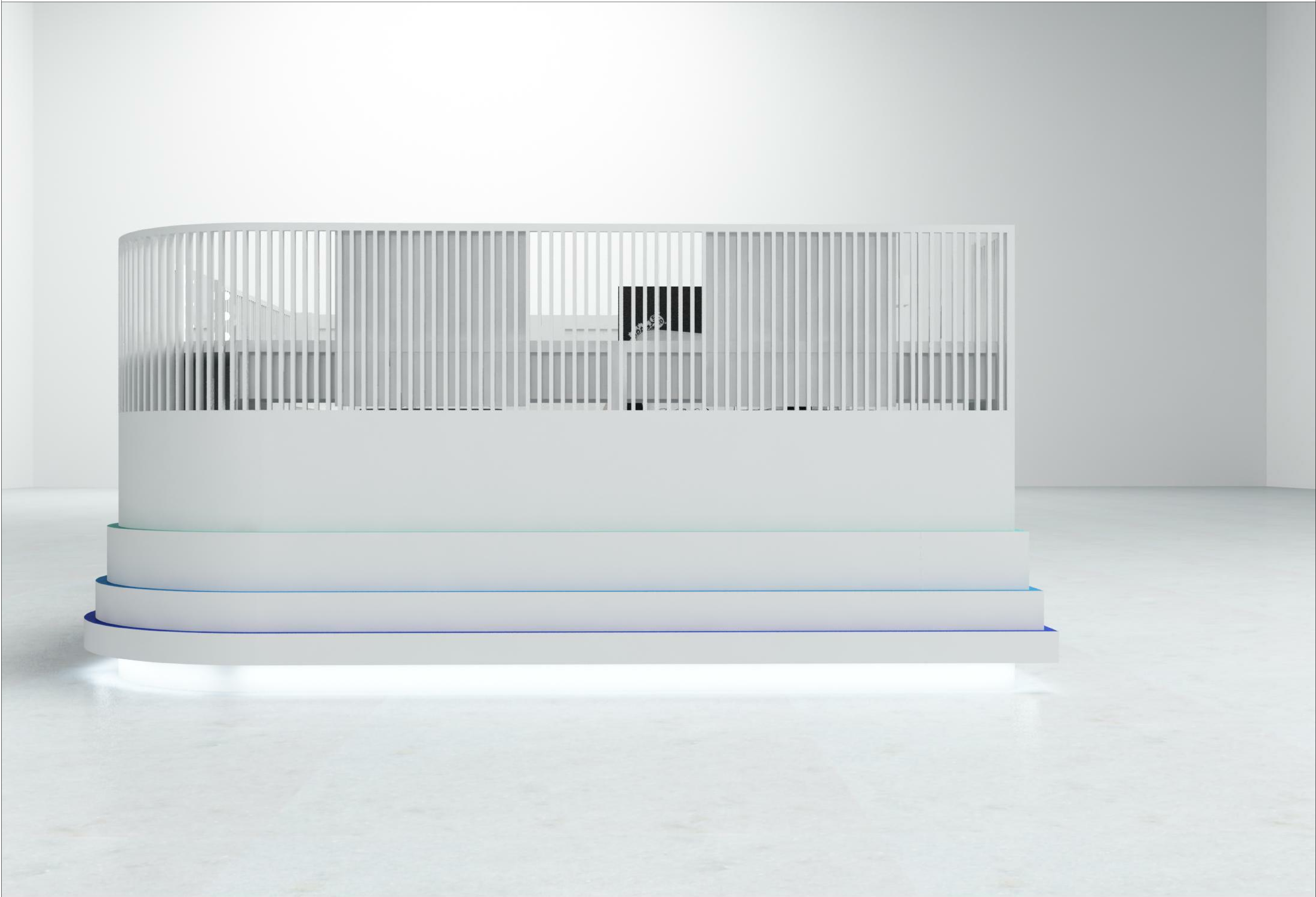

Разрезы

1-1

2-2

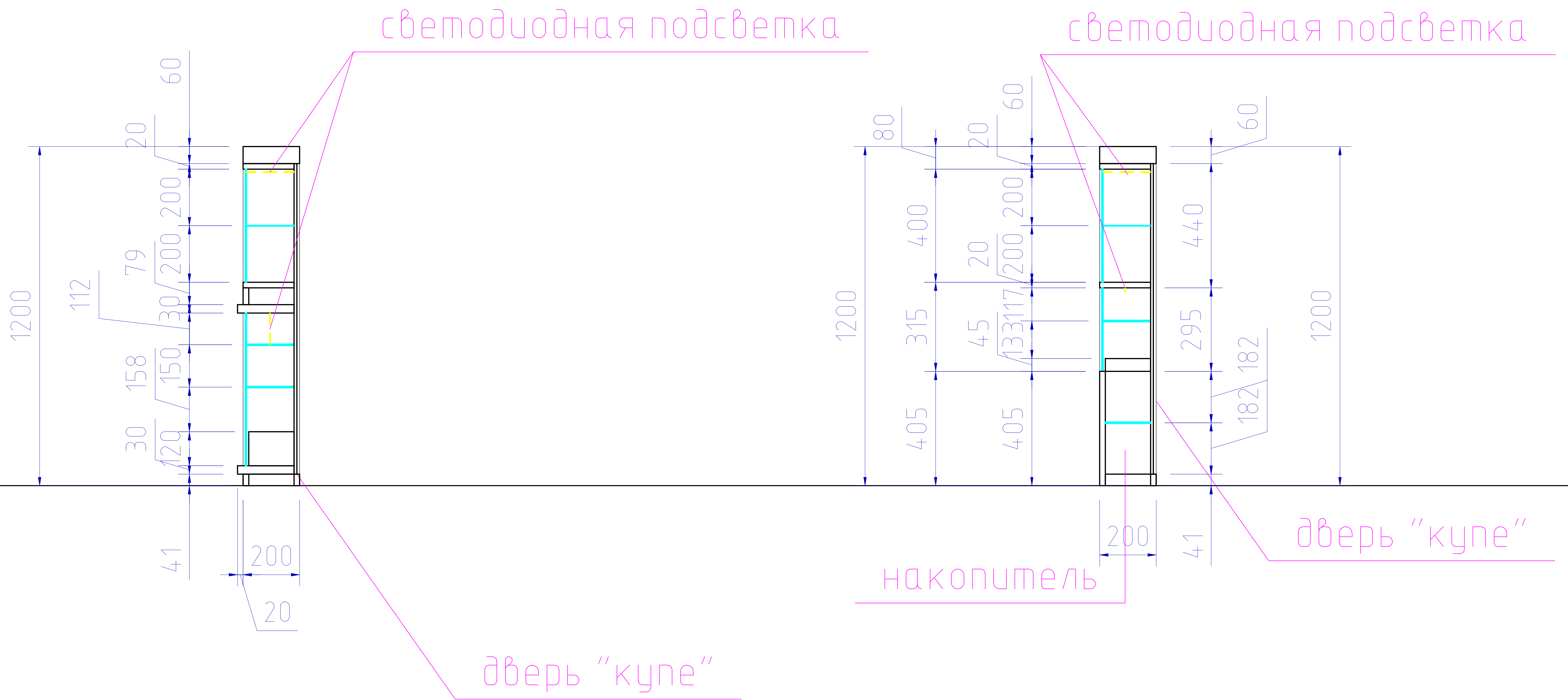

1. Все оборудование разместить по усмотрению арендатора
2. Все товары размещать на специальных подставках
3. Все стенки МДФ толщиной 22-16мм
4. Детали корпуса ЛДСП, толщиной 22-16мм
5. Логотип - объемные буквы из пластика или оргстекла с подсветкой изнутри
6. Витрина 2: доступ изнутри киоска. Двери распашные или "купе". В свободном пространстве, между витринами, можно организовать накопители.

3-3

4-4

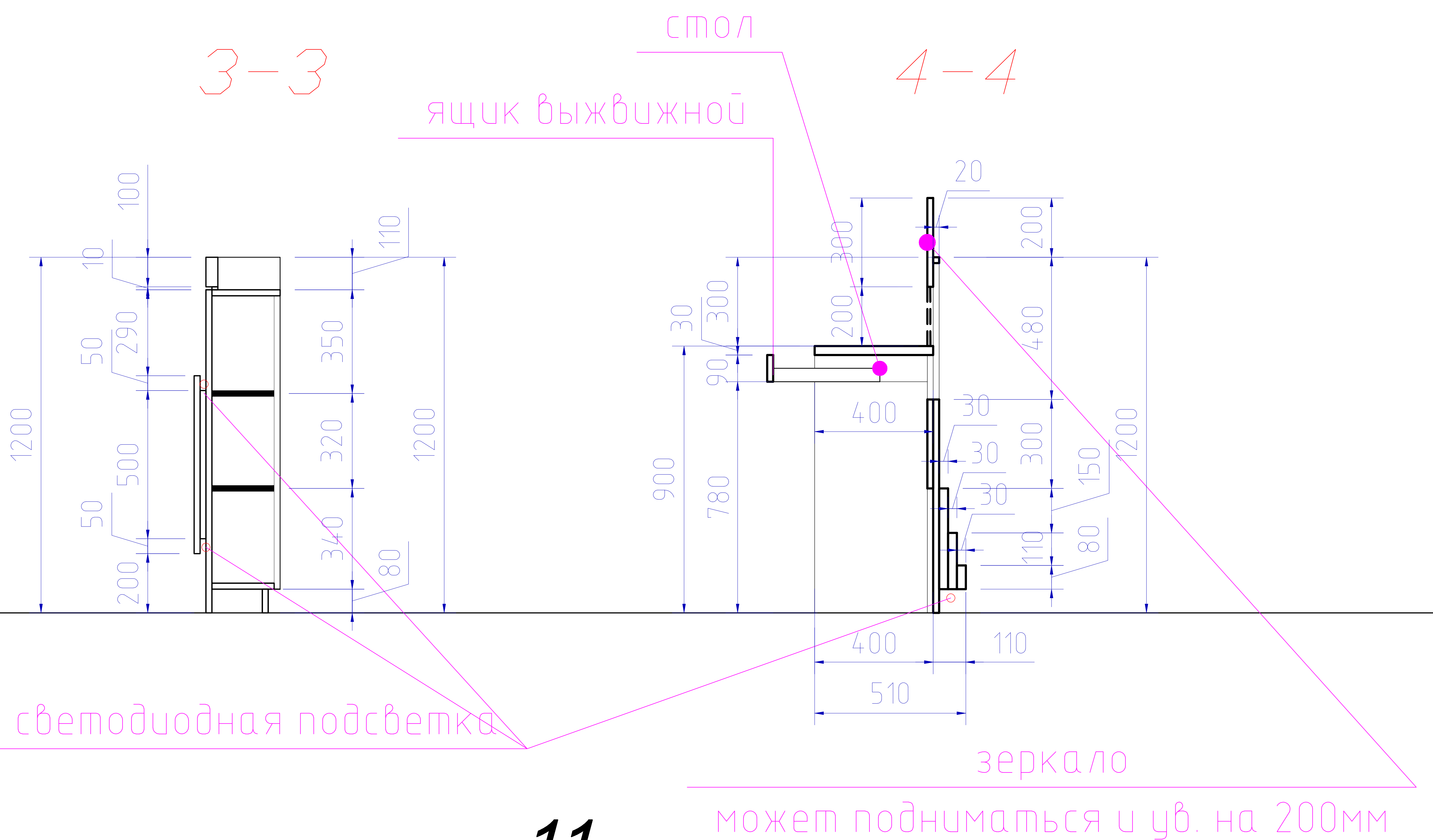

Наружная реклама, материалы, цветовая гамма



светодиодная подсветка

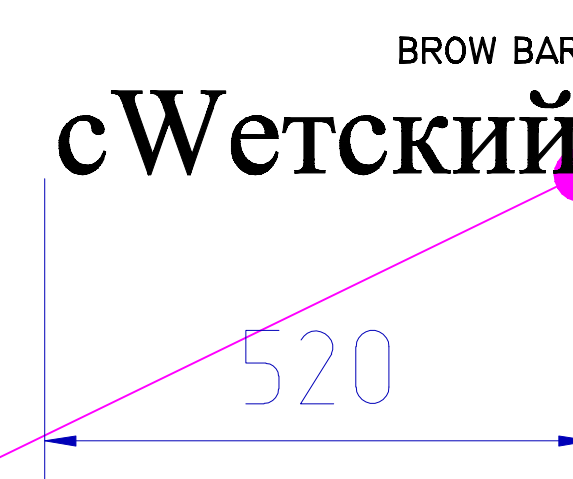
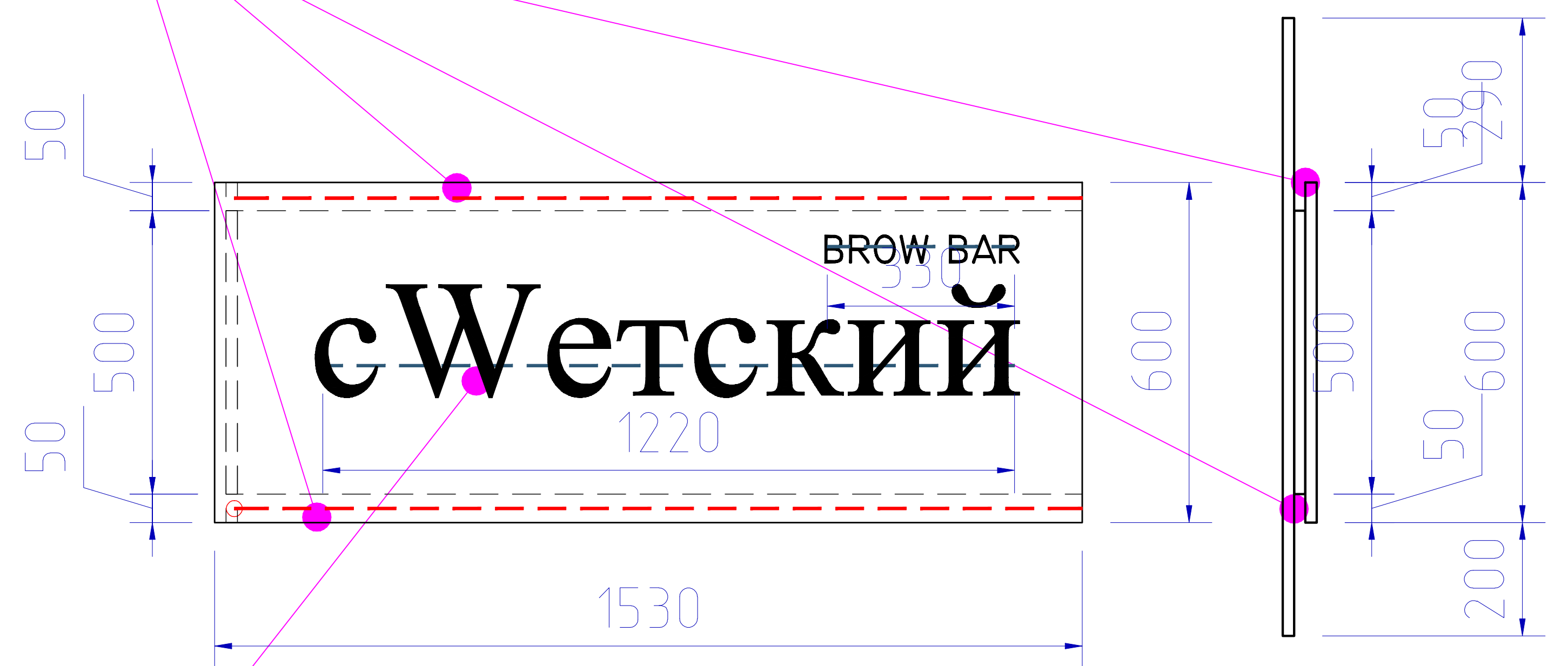

логотип - объемные буквы из пластика
толщина 12мм, с подсветкой изнутри

Все стенки МДФ толщиной 22-16мм с лакокрасочным глянцевым покрытием.

Детали корпуса ЛДСП, толщиной 22-16мм, цвет по RAL 9003. Столешницы у кассовой зоны выполнить из устойчивых к износу, царапинам, потертостям материалов - акриловый искусственный камень Тристоун, цвет: S-203 Snow Pearl, или МДФ крашенный по RAL 9003. Металлический отбойник, должен быть выполнен с финишной поверхностью - нержавеющей сталь шлифованная, выкрашена в цвет по RAL 9003. Логотип - объемные буквы из пластика или оргстекла, цвет по RAL 9004, с подсветкой изнутри. Общая толщина логотипа не более 12мм

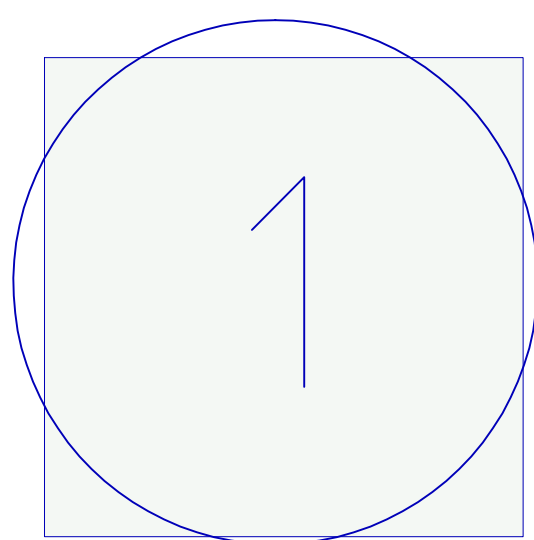

акриловый искусственный камень Тристоун, цвет: S-203 Snow Pearl.

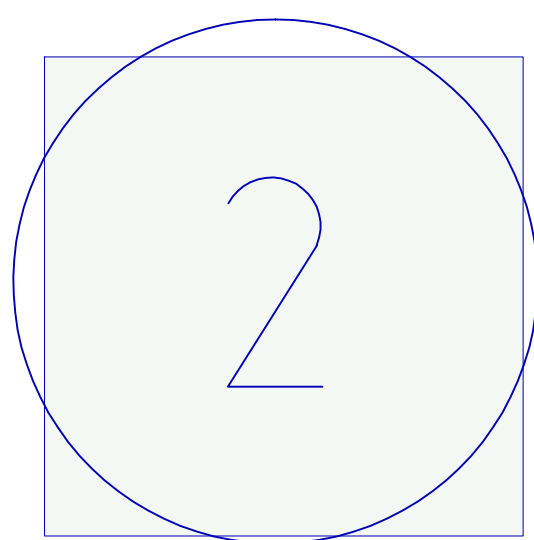

МДФ крашенный, цвет по RAL 9003 (белый сигнальный), глянец

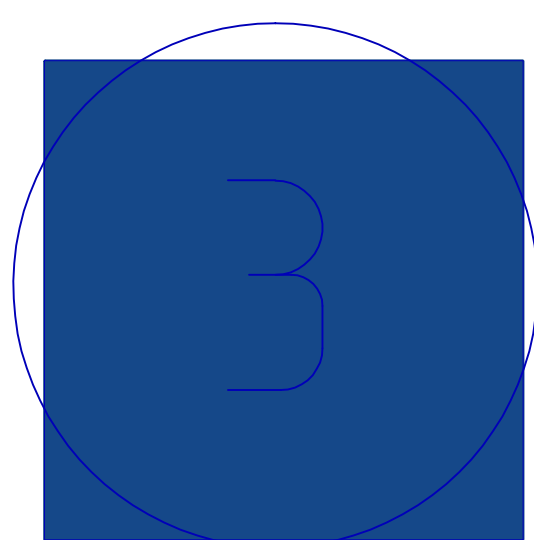

МДФ крашенный, цвет по RAL 5005 (сигнально-синий), глянец

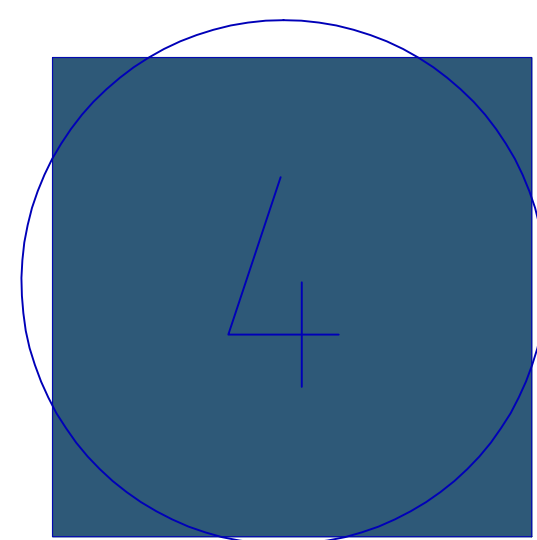

МДФ крашенный, цвет по RAL 5009 (лазурно-синий), глянец

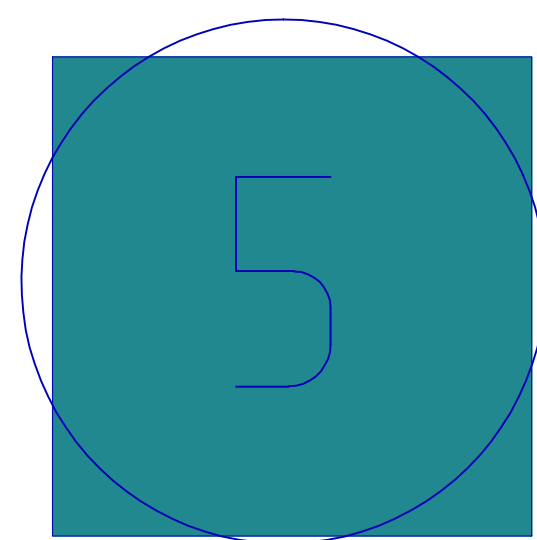

МДФ крашенный, цвет по RAL 5018 (бирюзово-синий), глянец

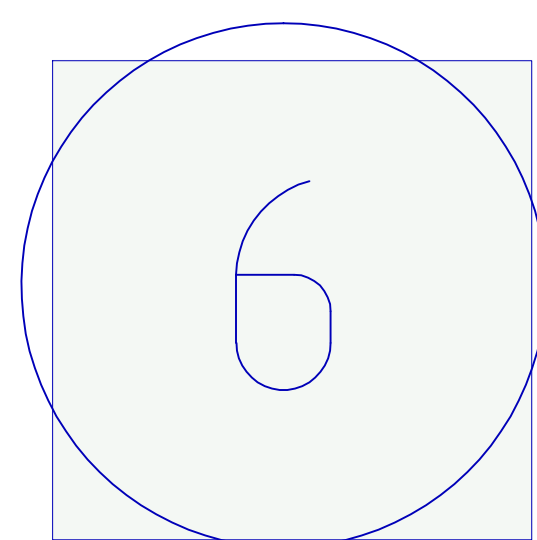

Нержавеющая сталь, цвет по RAL 9003 (белый сигнальный), глянец

Цветовая гамма

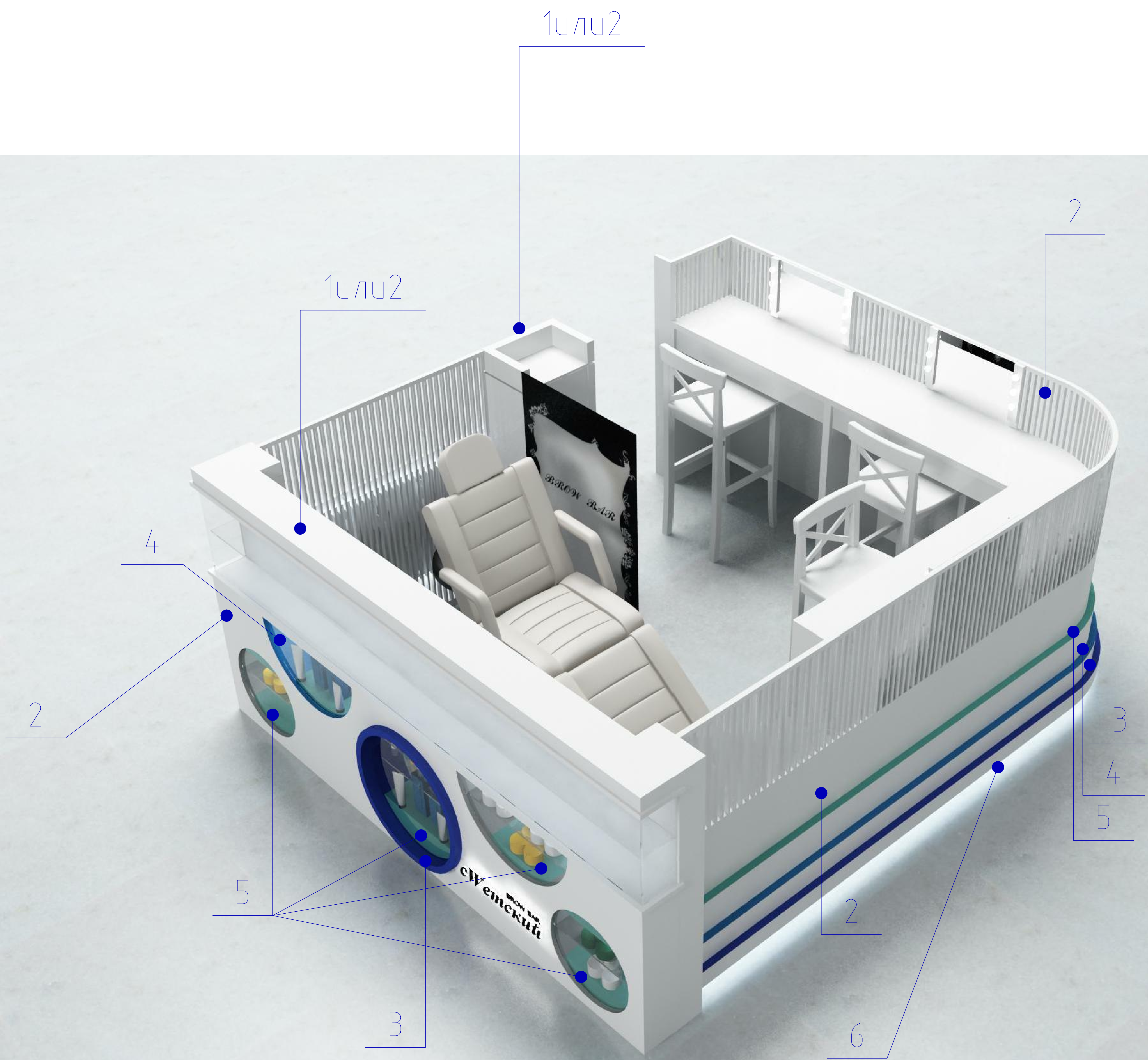

Общий вид киоска

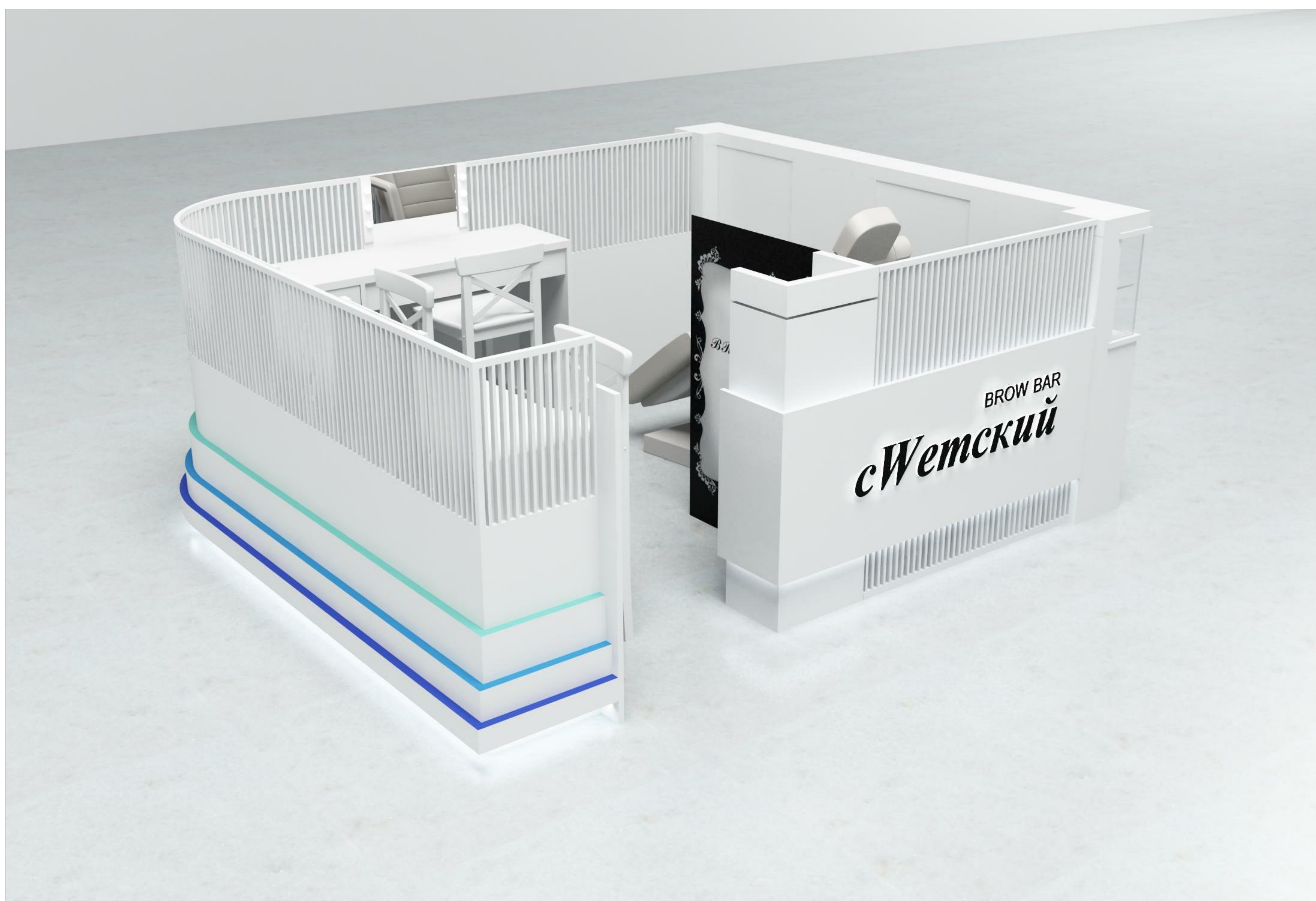
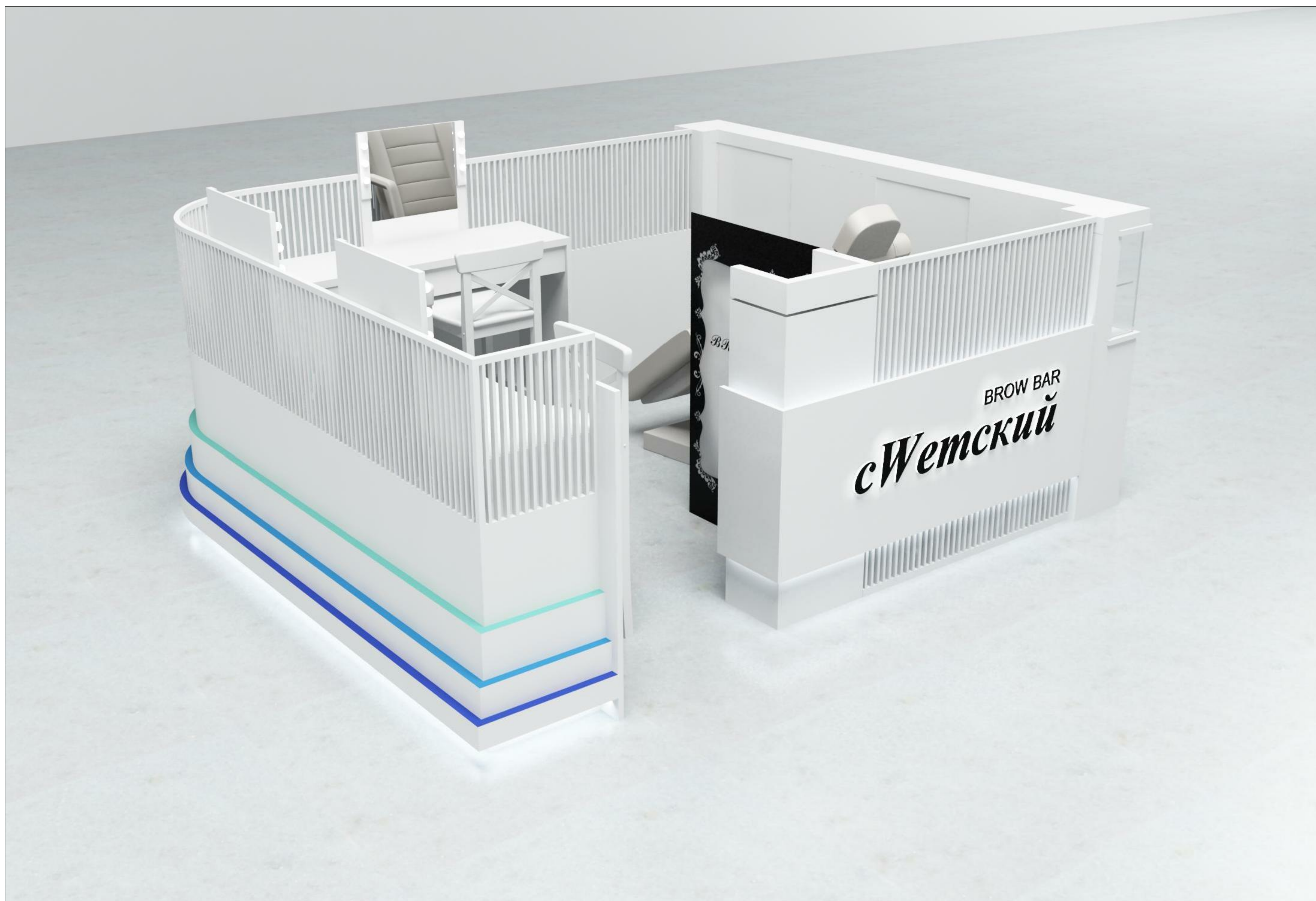

Общий вид киоска

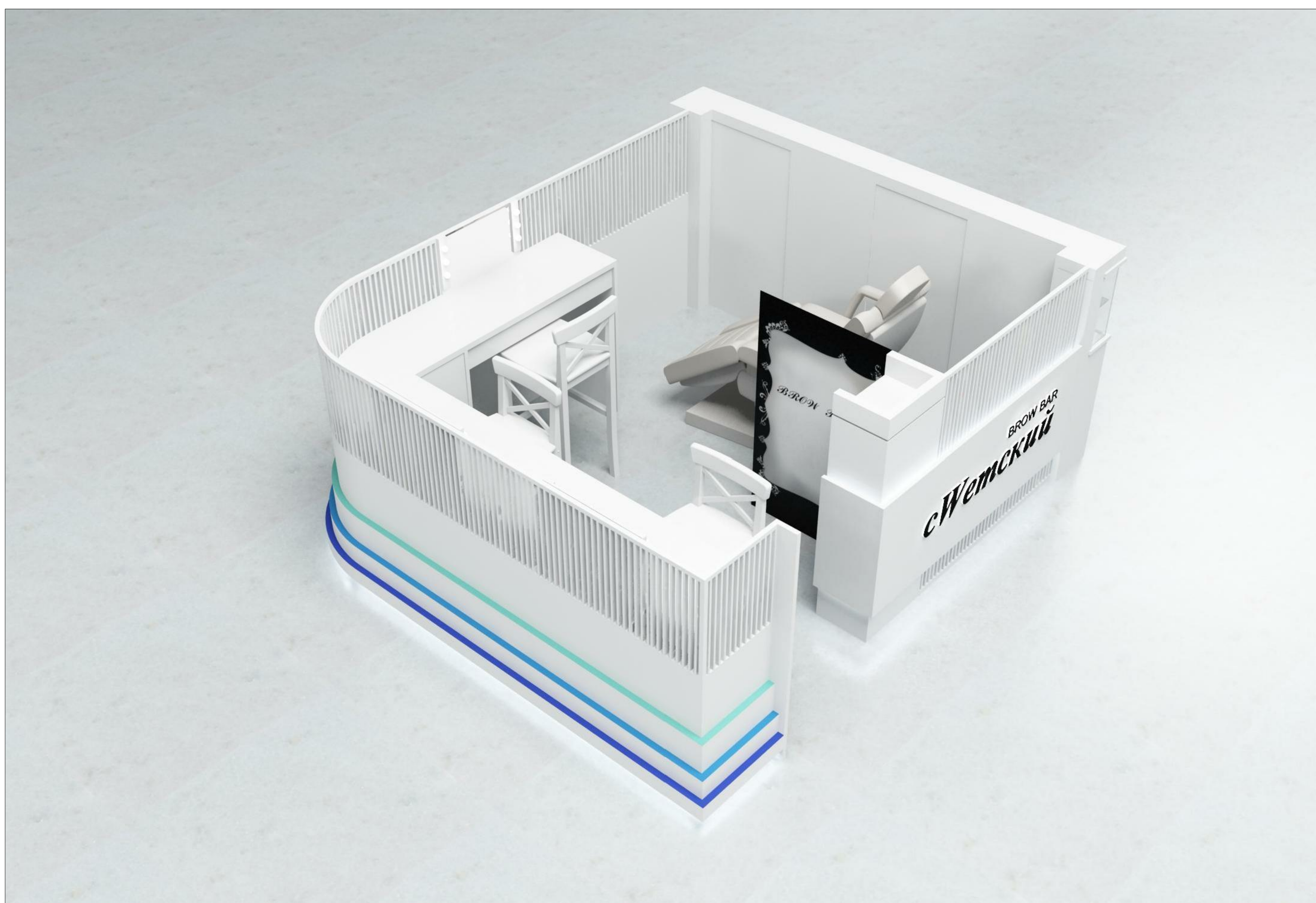
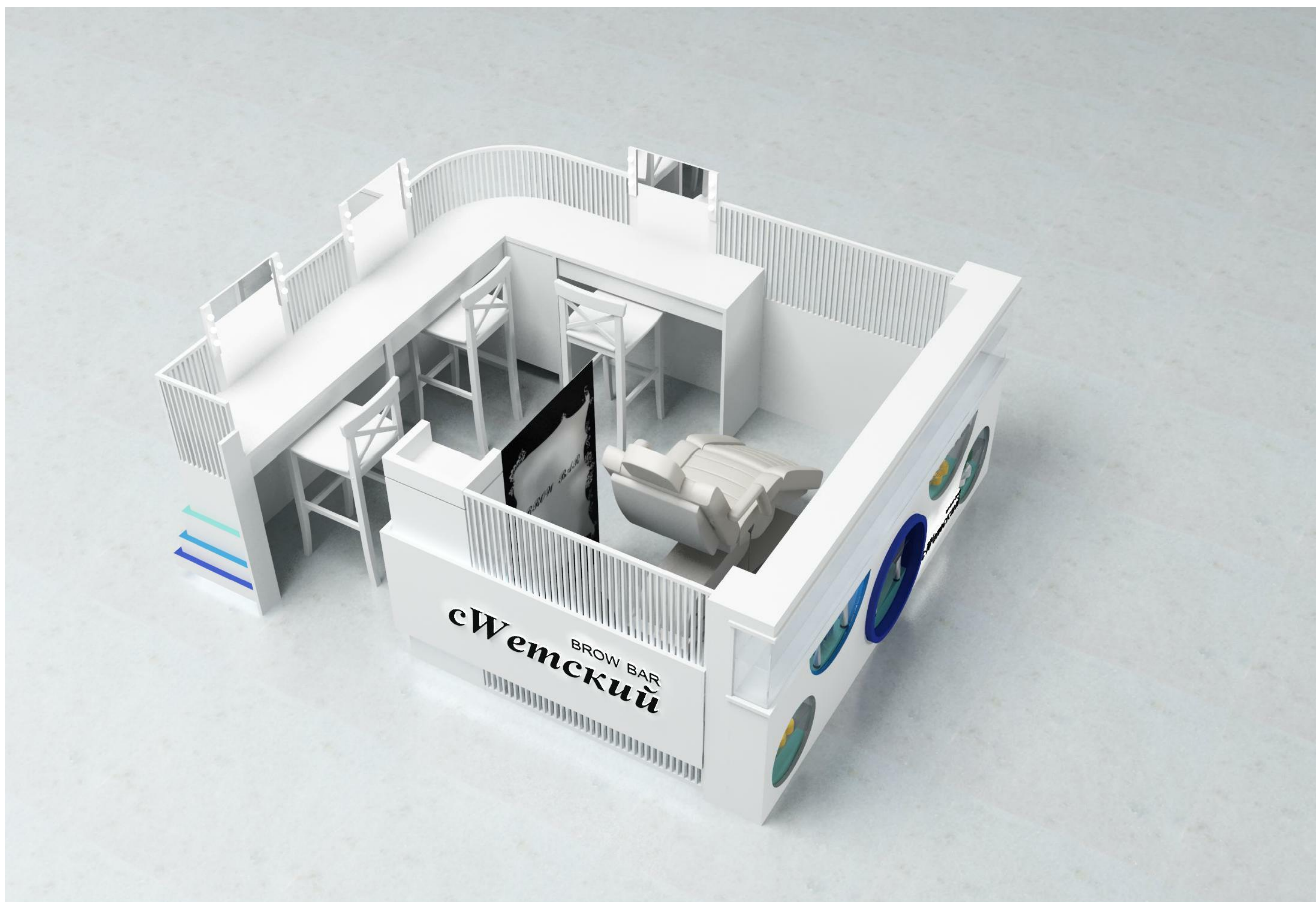

Общий вид киоска

