

Дизайн-проект торговой зоны

Остров Best  Hats *S 7, 77 м2*
стильные аксессуары

Содержание

1.Пояснительная записка.....	1
2.Схема размещения торговой зоны на плане комплекса.....	2
3.План оборудования с размерами.....	3
4.План размещения освещения с размерами и привязками.....	4
5.План-схема размещения розеток, разбивка подсветки на группы.....	5
6.План указания разверток (боковых видов)	6
7.Вид 1.....	7
8.Вид 2.....	8
9.Вид 3.....	9
10.Вид 4.....	10
11.Витрина 1.....	11
12.Витрина 2.....	12
13.Витрина 3,4.....	13
14.Витрина 5.....	14
15.Витрина 6.....	15
16.Наружная реклама, материалы, цветовая гамма.....	16
17.Общий вид киоска.....	18

Пояснительная записка

Торговый центр построен из высококачественных материалов. Арендаторы должны также использовать материалы износостойкие, высокого качества, устойчивые к загрязнениям и легко ремонтируемые.

Основы киоска – ДСП. Все фасадные части МДФ крашенные. Вся проводка должна быть под накопителями, предусмотреть легкий доступ к электричеству. Столешницы у кассовой зоны выполнить из устойчивых к износу, царапинам, потерям материалов – акриловый искусственный камень Тристоун, цвет: S-203 Snow Pearl, или МДФ крашенный в указанный цвет.

Стекло применить без зеленого оттенка, толщина стекла от 6мм. Двери витрин – матовое стекло, распашные, под ключ.

Внутри основной части – накопители, организовать так, как удобно арендатору. Цоколь киоска подсвечивается диодной лентой по контуру. Подсветка всех типов должна быть с температурой света в пределах 4000–5600к. Нижняя часть киоска обязательно металлический отбойник высотой 80мм, покрашенный в указанный цвет. Металлические видимые части, включая отбойник, должны быть выполнены с финишной поверхностью – нержавеющая сталь шлифованная.

Все части киоска должны быть скреплены между собой специальными штифтами, для того, чтобы между частями киоска не было щелей. Также киоск имеет возможность легко разбираться на модули и передвигаться по ТЦ.

Накопители распашные или "купе". Весь товар должен быть представлен на специальных подставках. Оборудование разместить по усмотрению арендатора.

Схема размещения торговой зоны на плане комплекса

кассовый блок с логотипом

Место К5
Best Hats



План оборудования с размерами

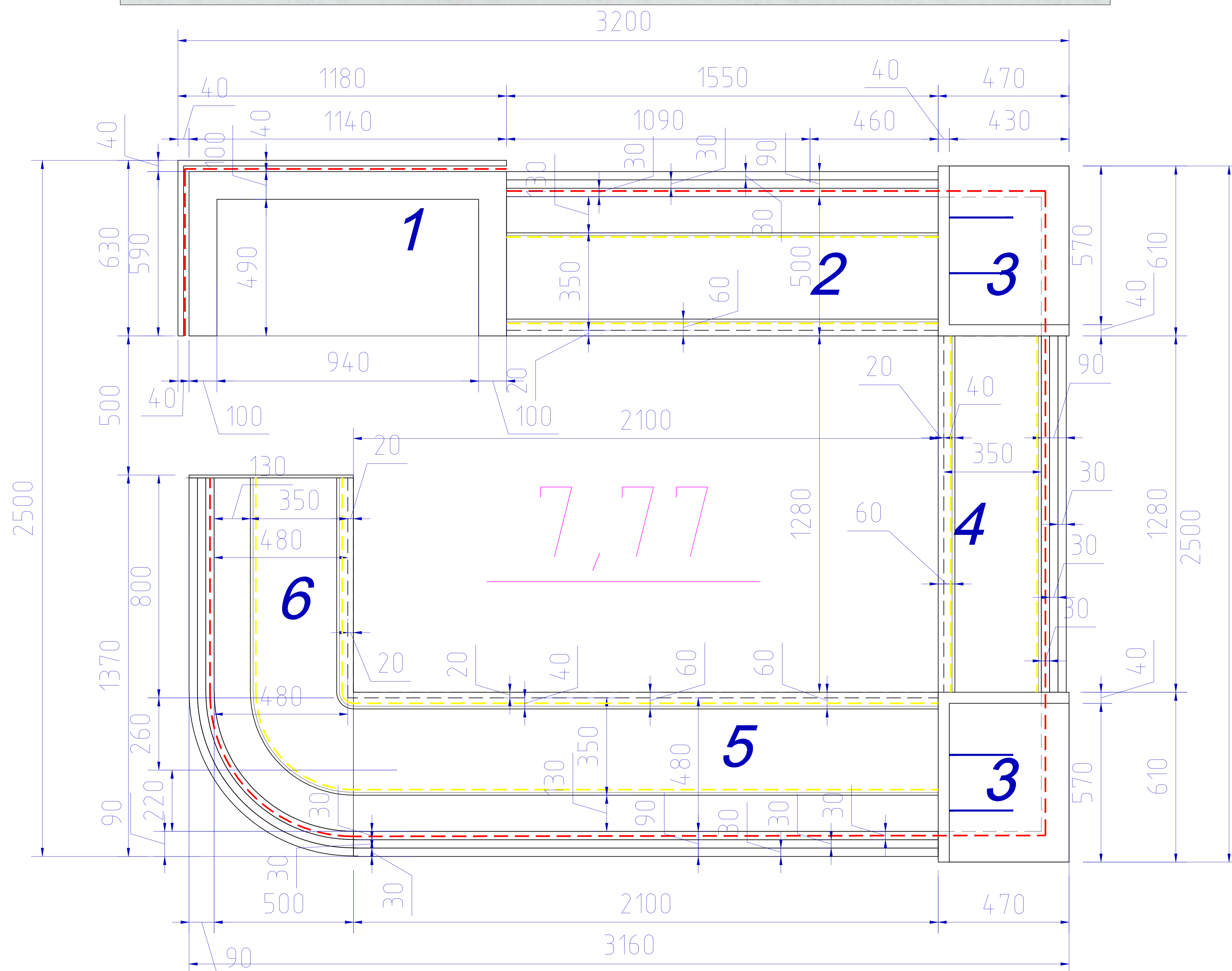
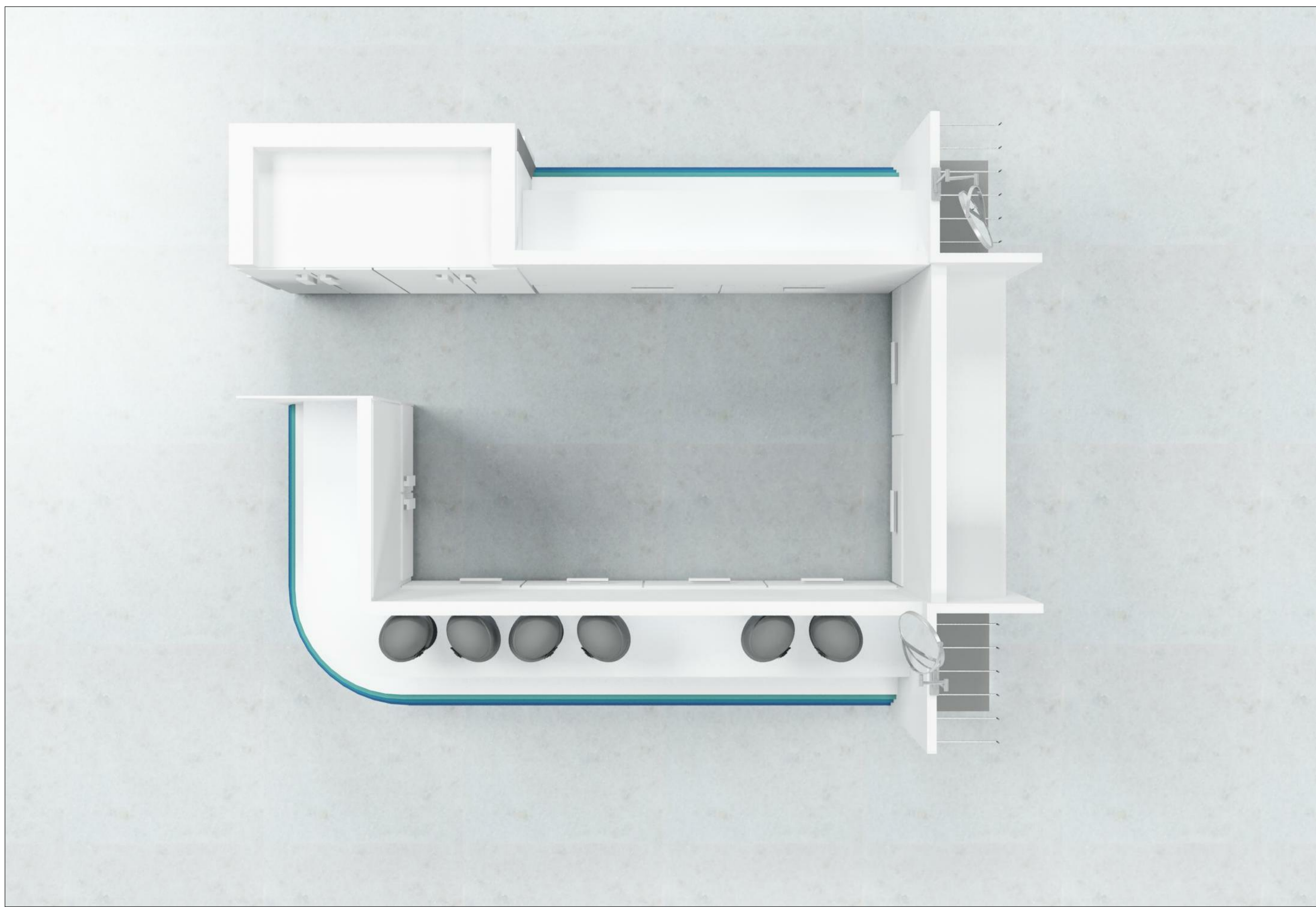

1.кассовая зона L=1180

2.витрина L=1550

3.витрина L=510

4.витрина L=1280

5.витрина L=2100

6.витрина L=1370

--- скрытая диодная подсветка витрин

--- скрытая диодная подсветка деталей киоска

$S=7,77m^2$

План размещения освещения с размерами и привязками

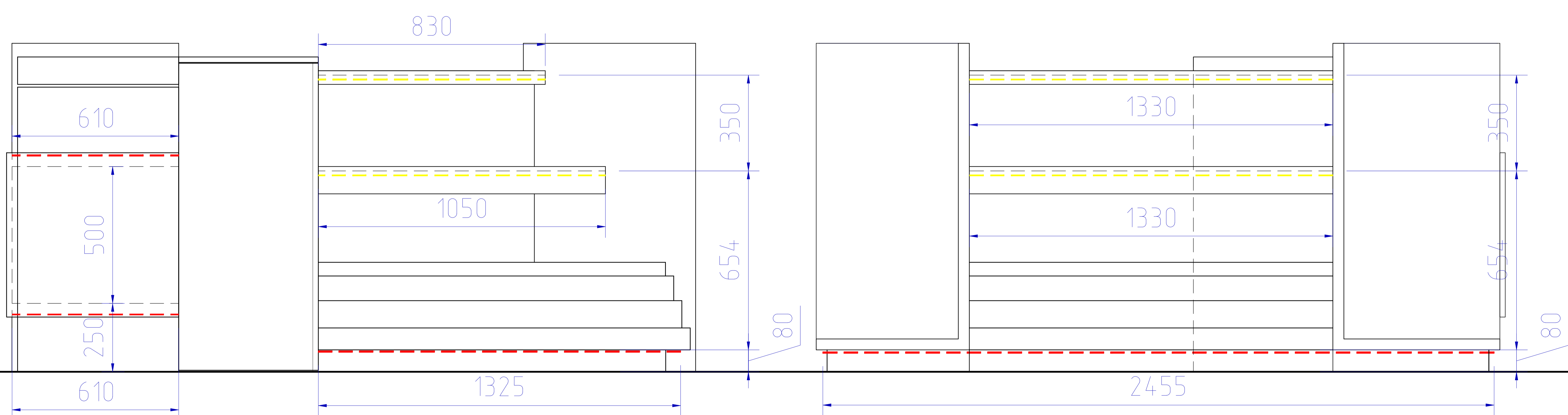
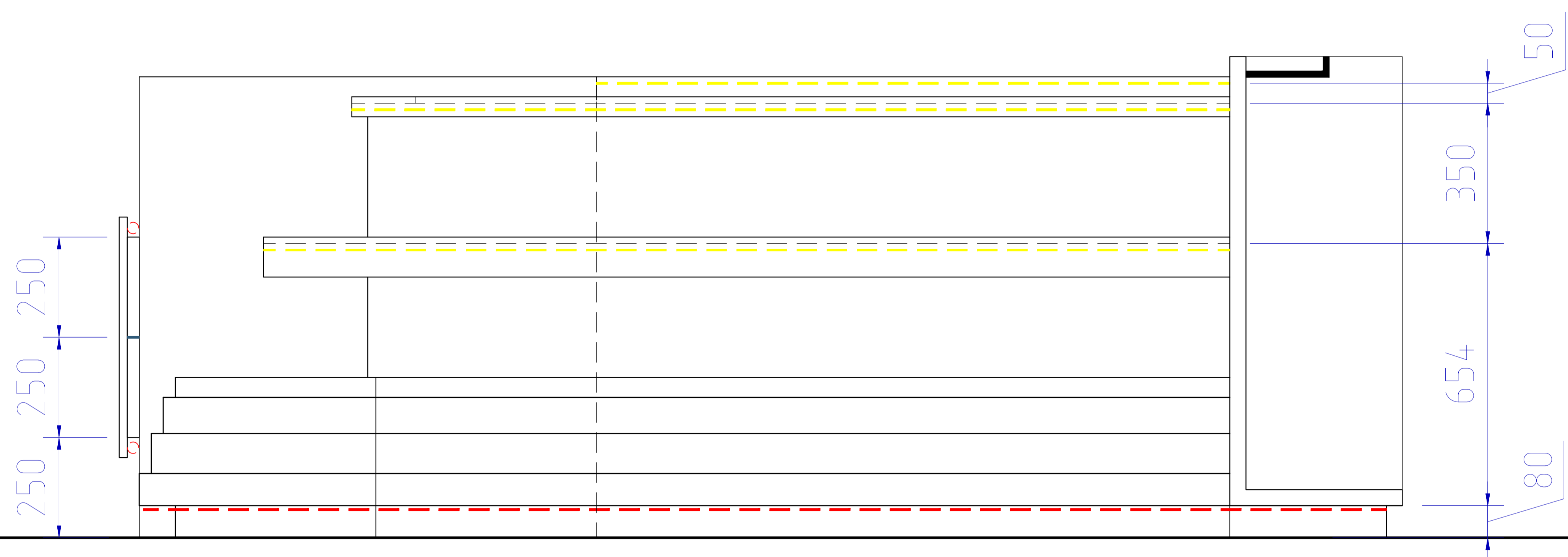
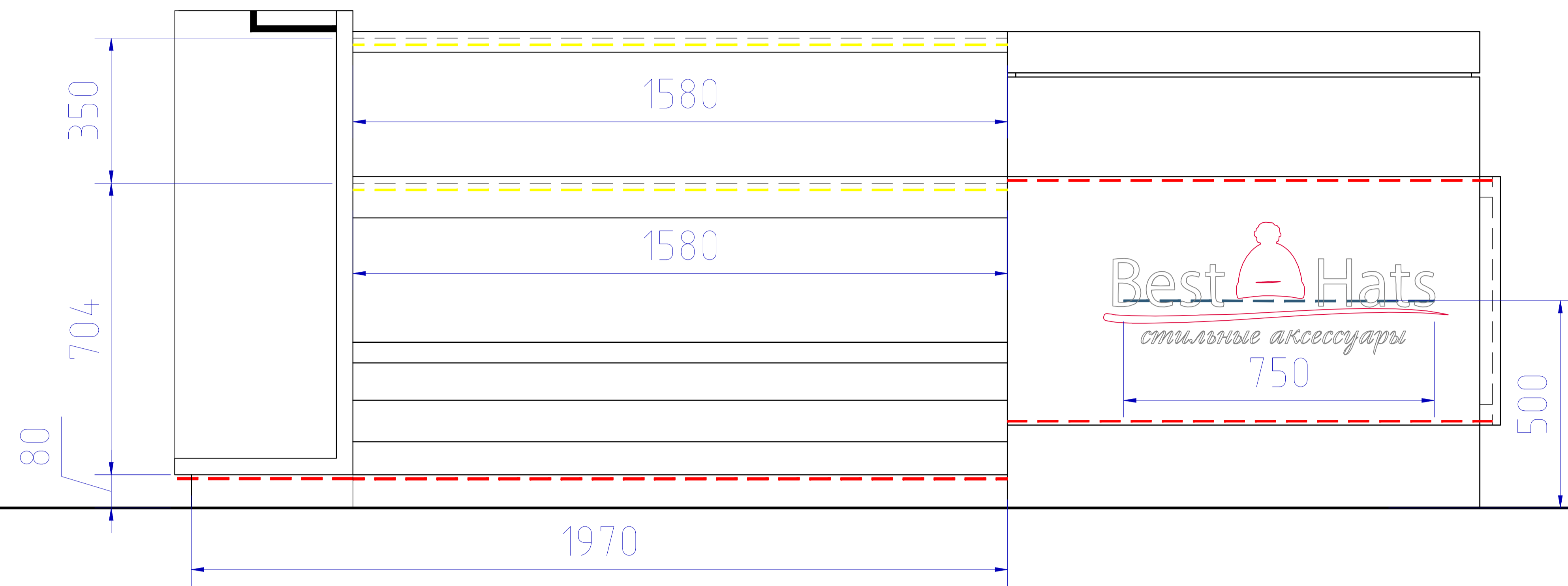

--- скрытая диодная подсветка витрин, Белого свечения, невлагозащищенная L=12 100мм

--- скрытая диодная подсветка деталей киоска, Белого свечения, невлагозащищенная L=10 500мм

--- скрытая диодная логотипов, Белого свечения, влагозащищенная L=750мм



План-схема расположения розеток Разбивка подсветки на группы

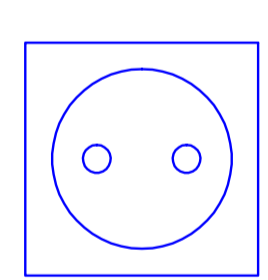
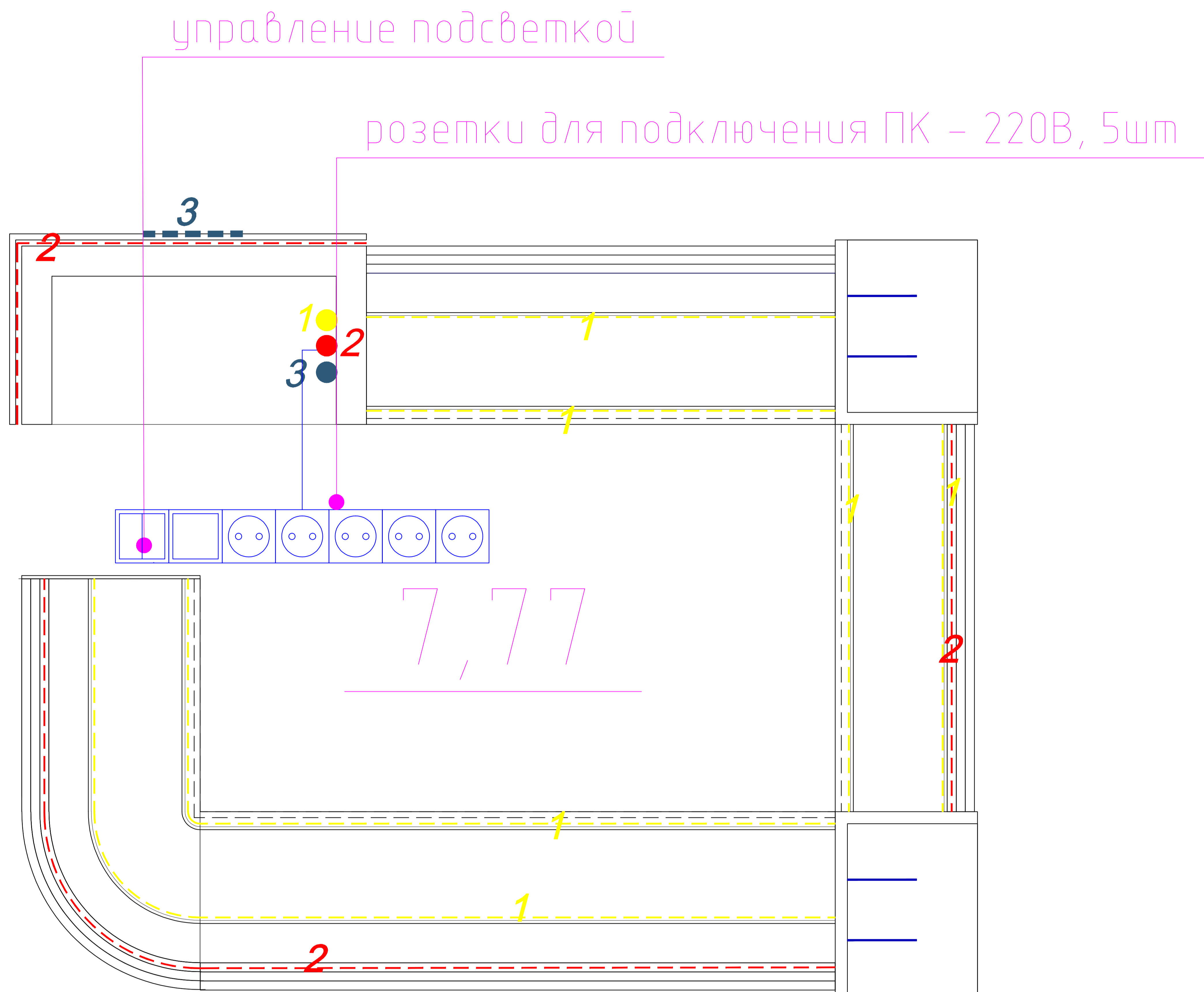

розетка электрическая

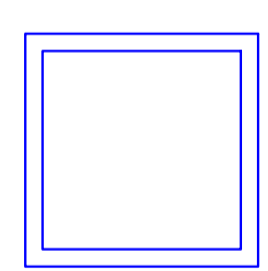

включатель одноклавишный

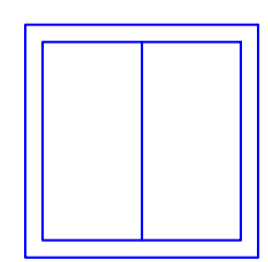

включатель двухклавишный



подсветка витрин



подсветка деталей киоска



подсветка деталей рекламы (логотипов)

План с указанием разверток

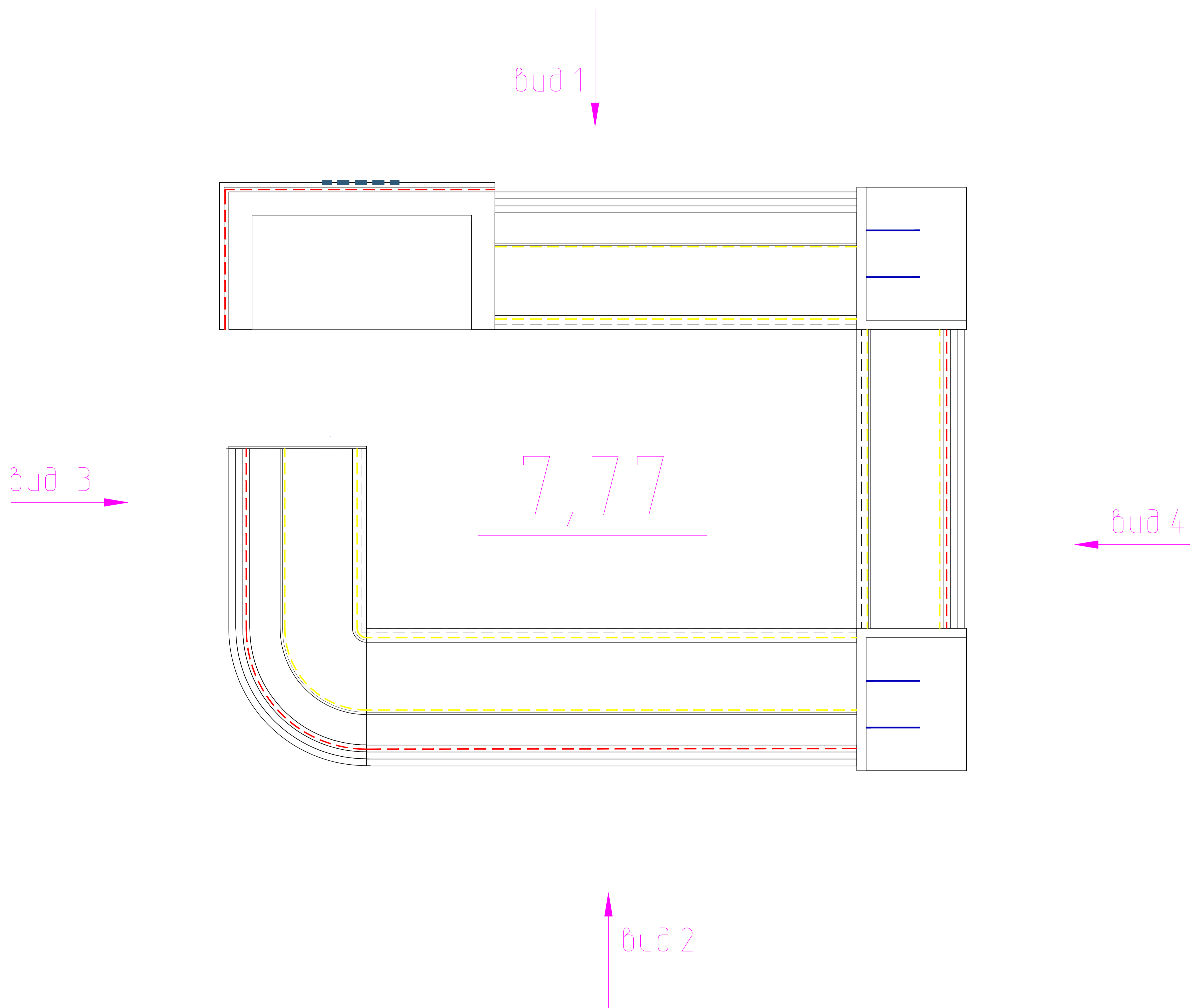

Вид 1



объемные буквы из пластика с подсветкой изнутри

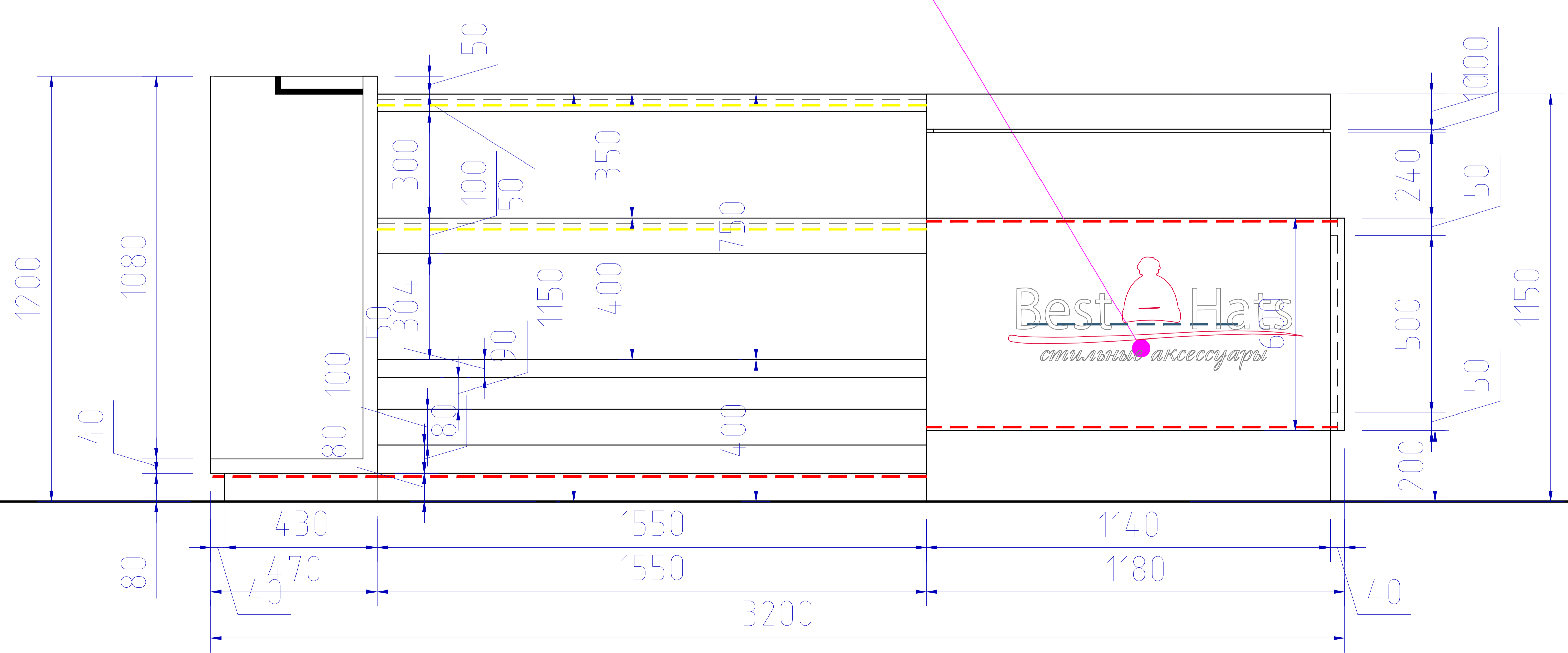

Вид 2

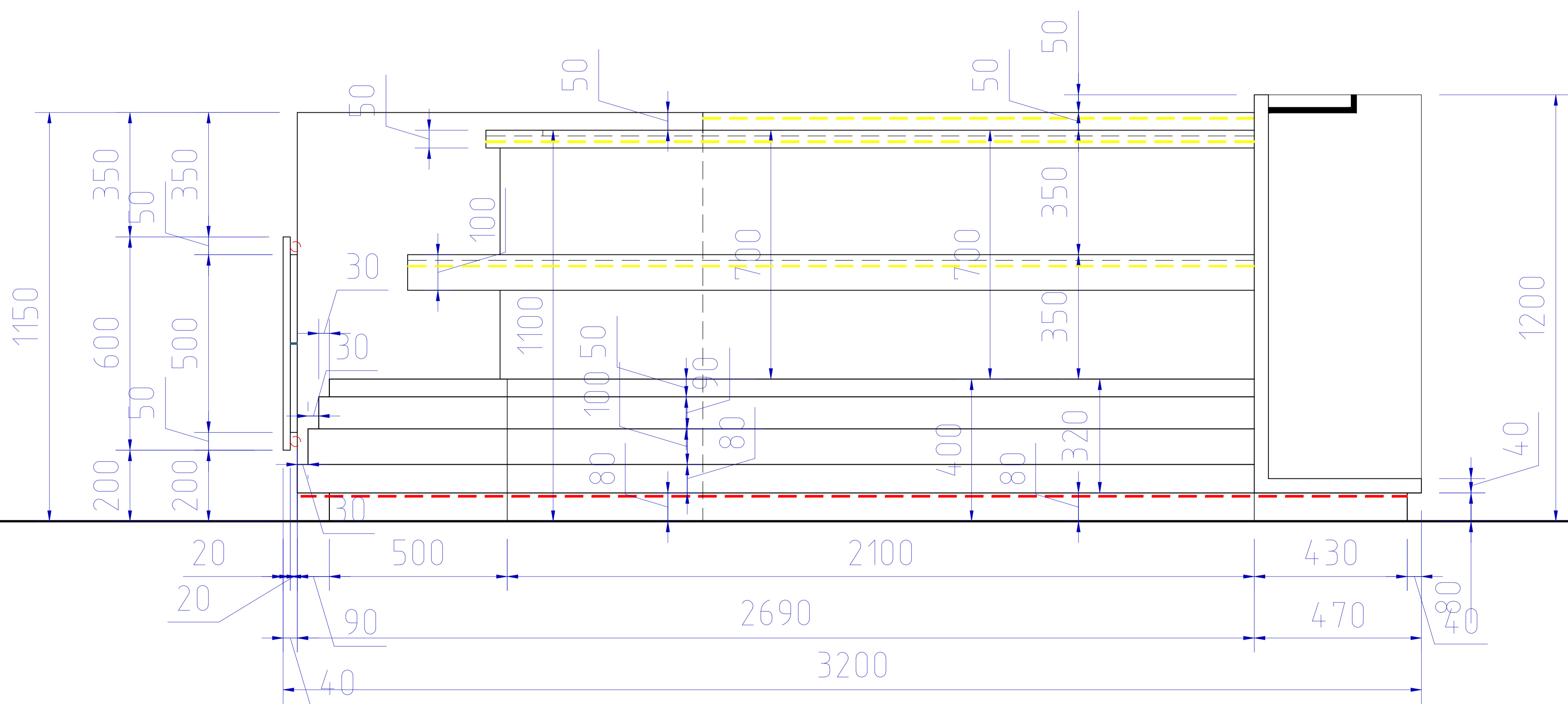

Вид 3

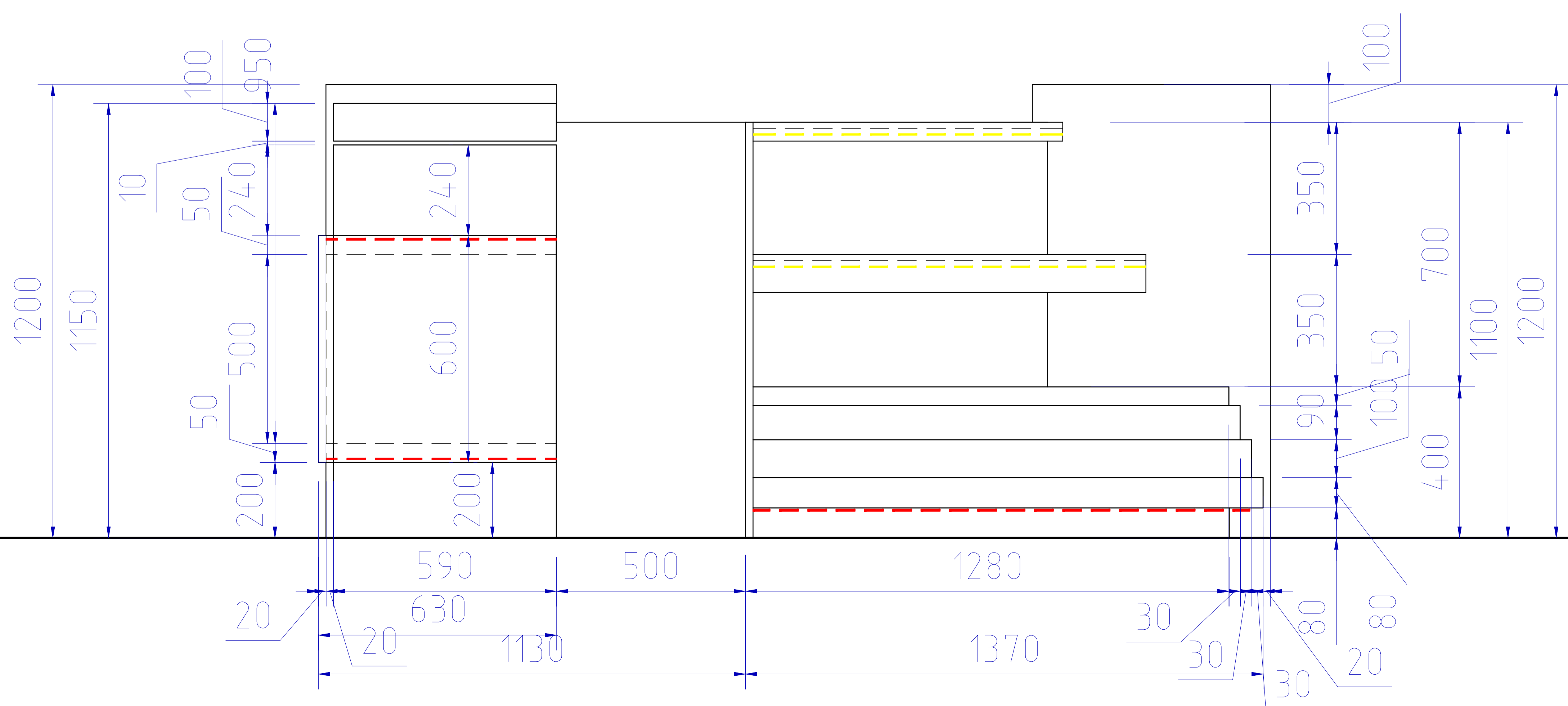

Вид 4

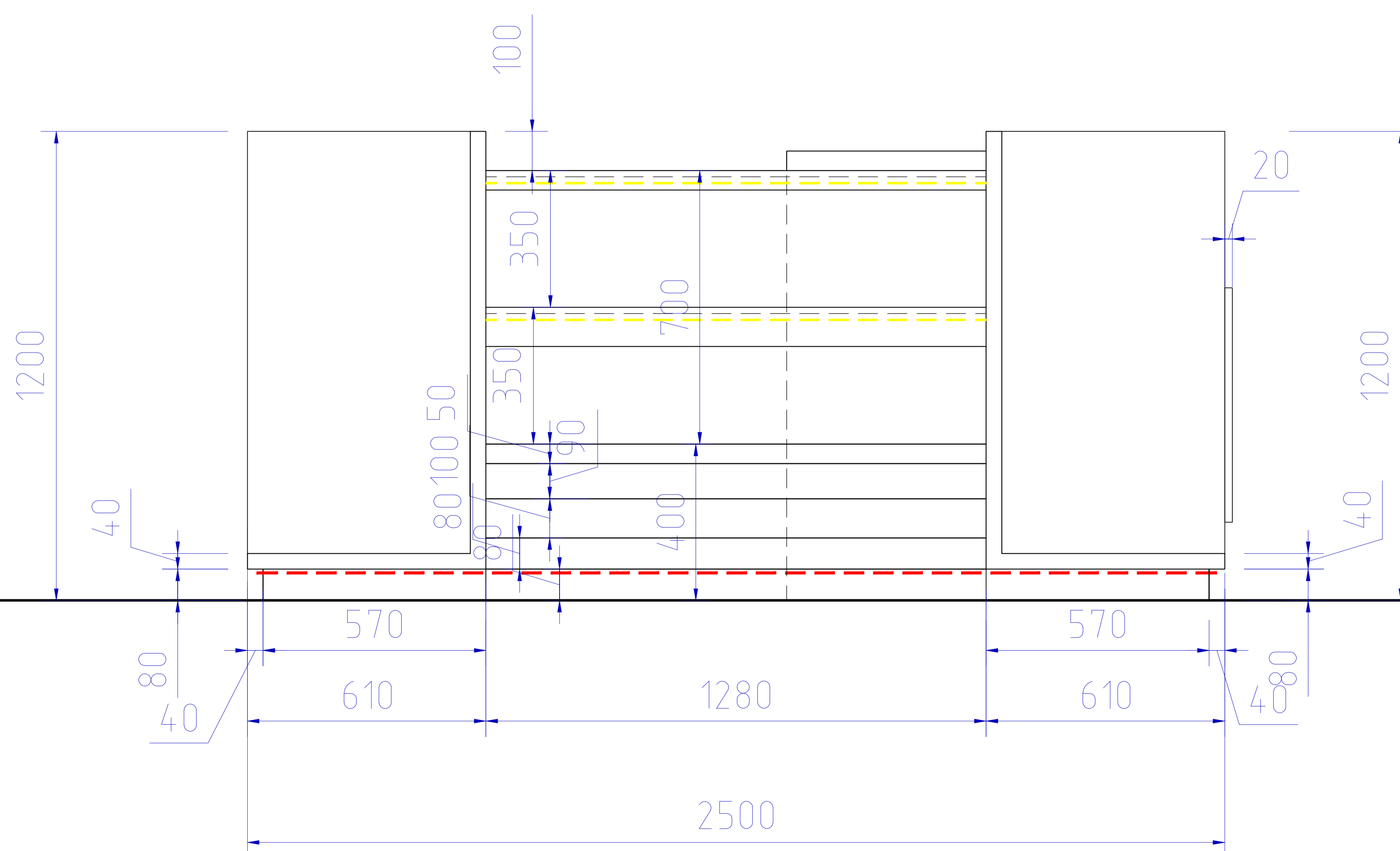
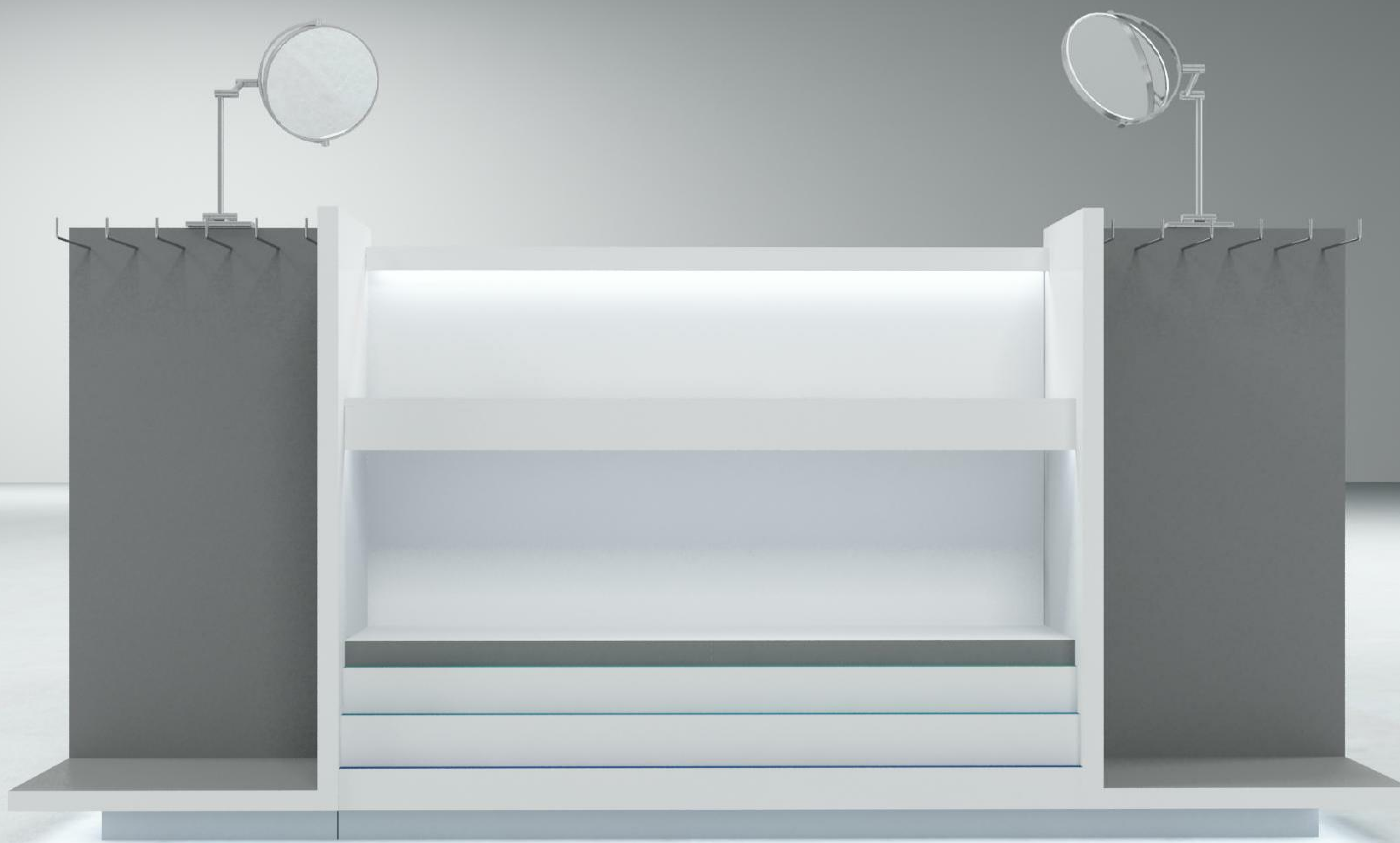

Витрина 1, дверь

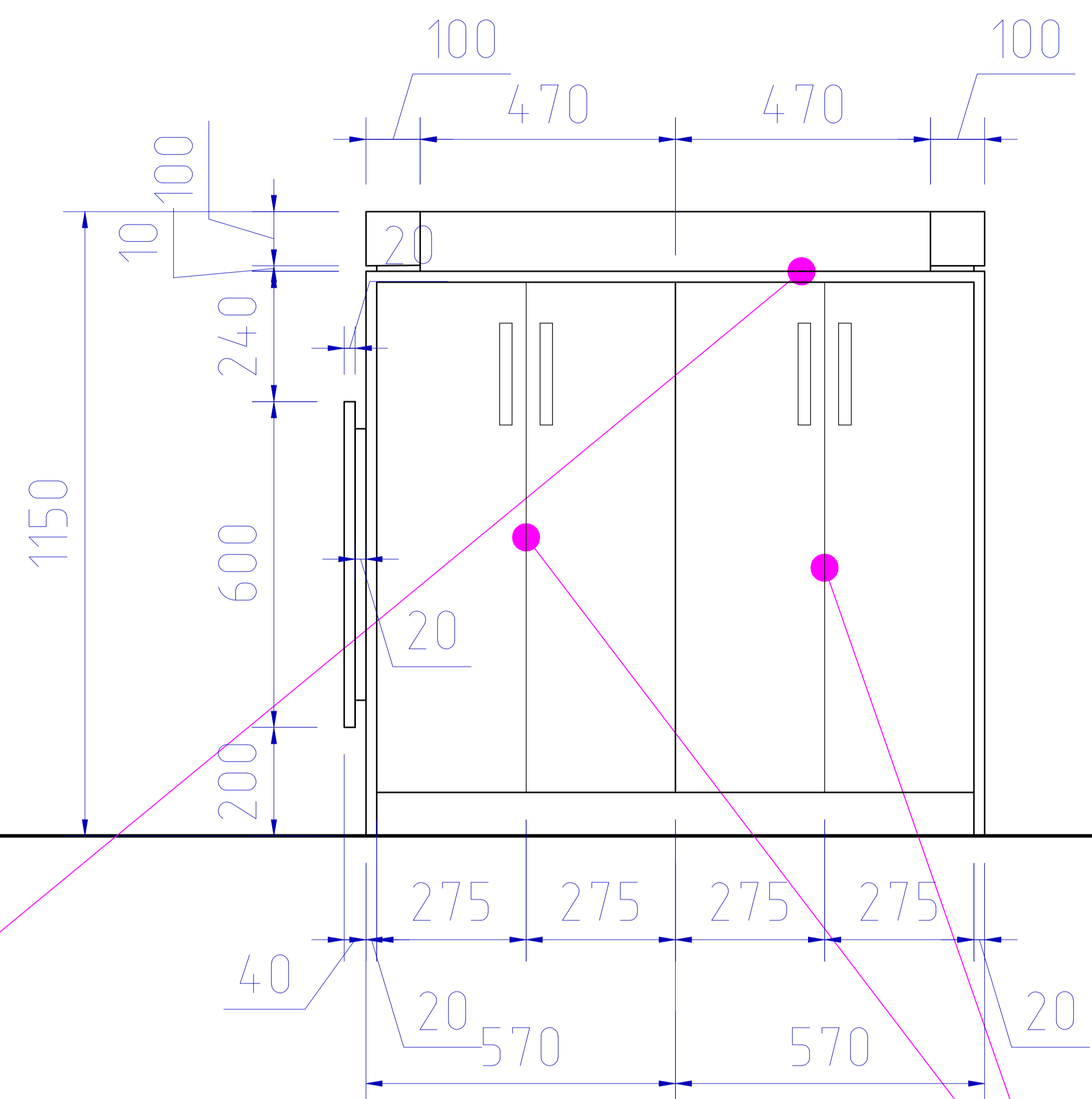
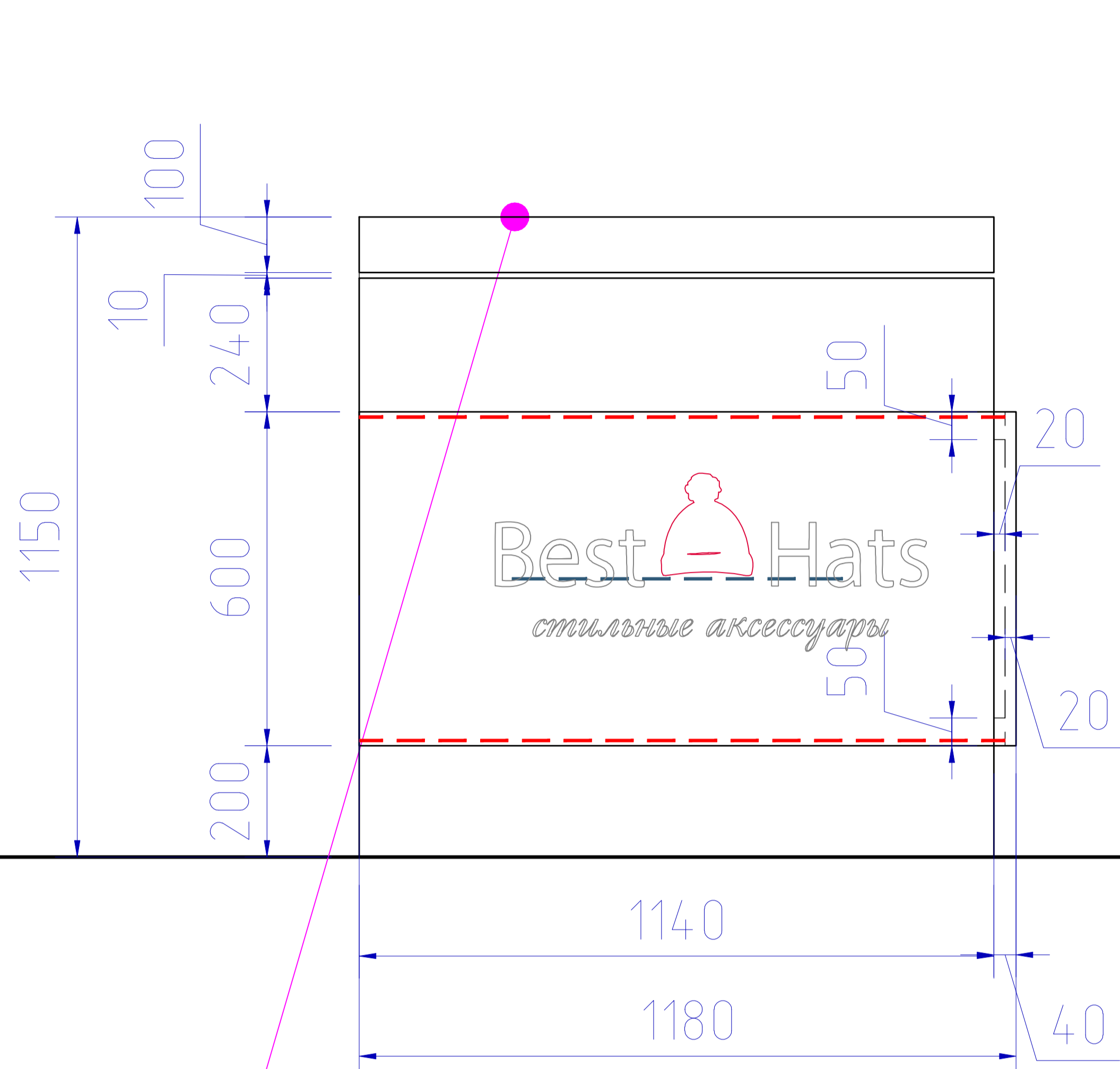

фасад распашной под ключ

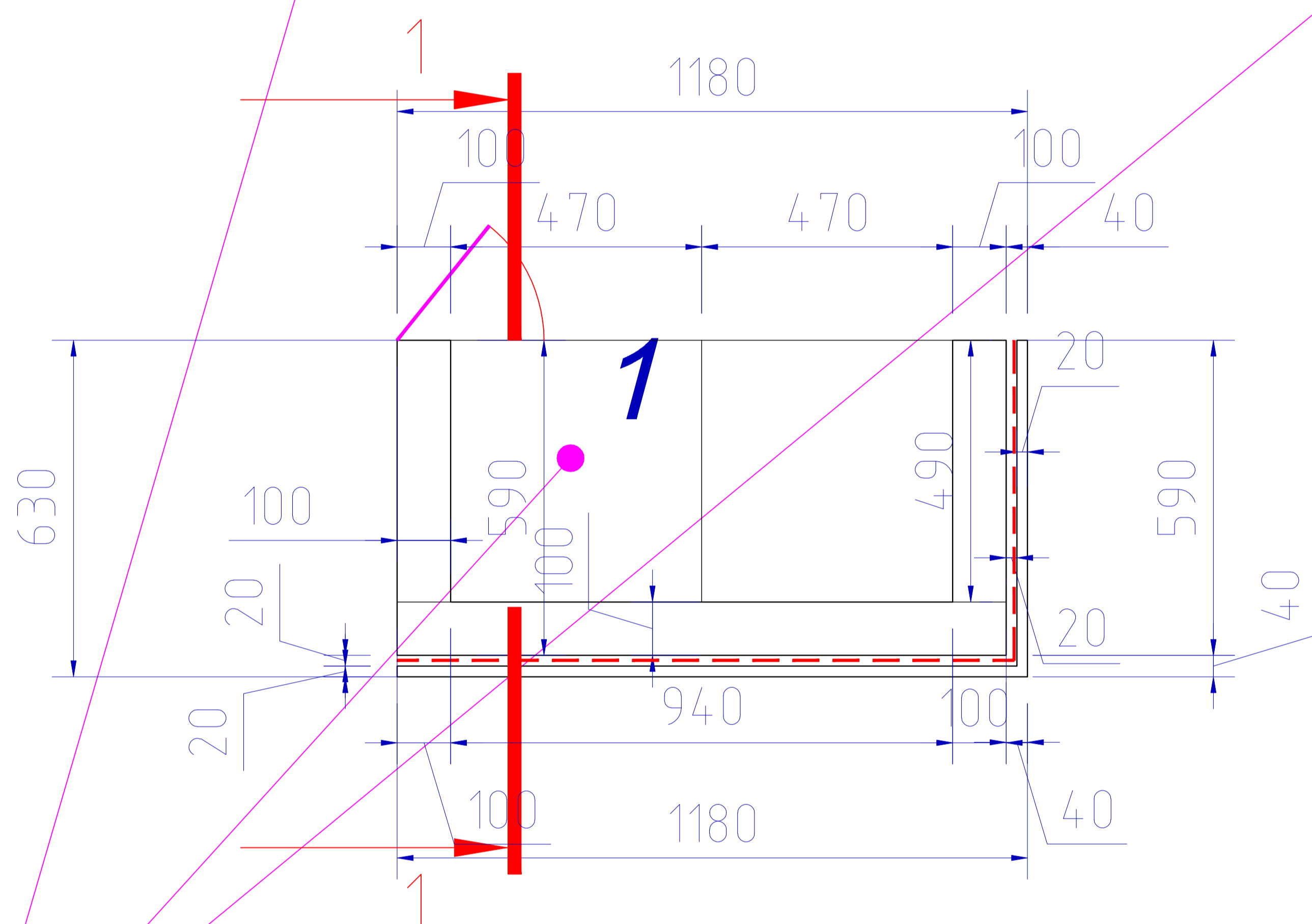

1. Все оборудование разместить по усмотрению арендатора
2. Все товары размещать на специальных подставках
3. Все стенки МДФ толщиной 22-16мм
4. Детали корпуса ЛДСП, толщиной 22-16мм
5. Логотип - объемные буквы из пластика или оргстекла с подсветкой изнутри

открытая плоскость для установки кассового оборудования

1-1

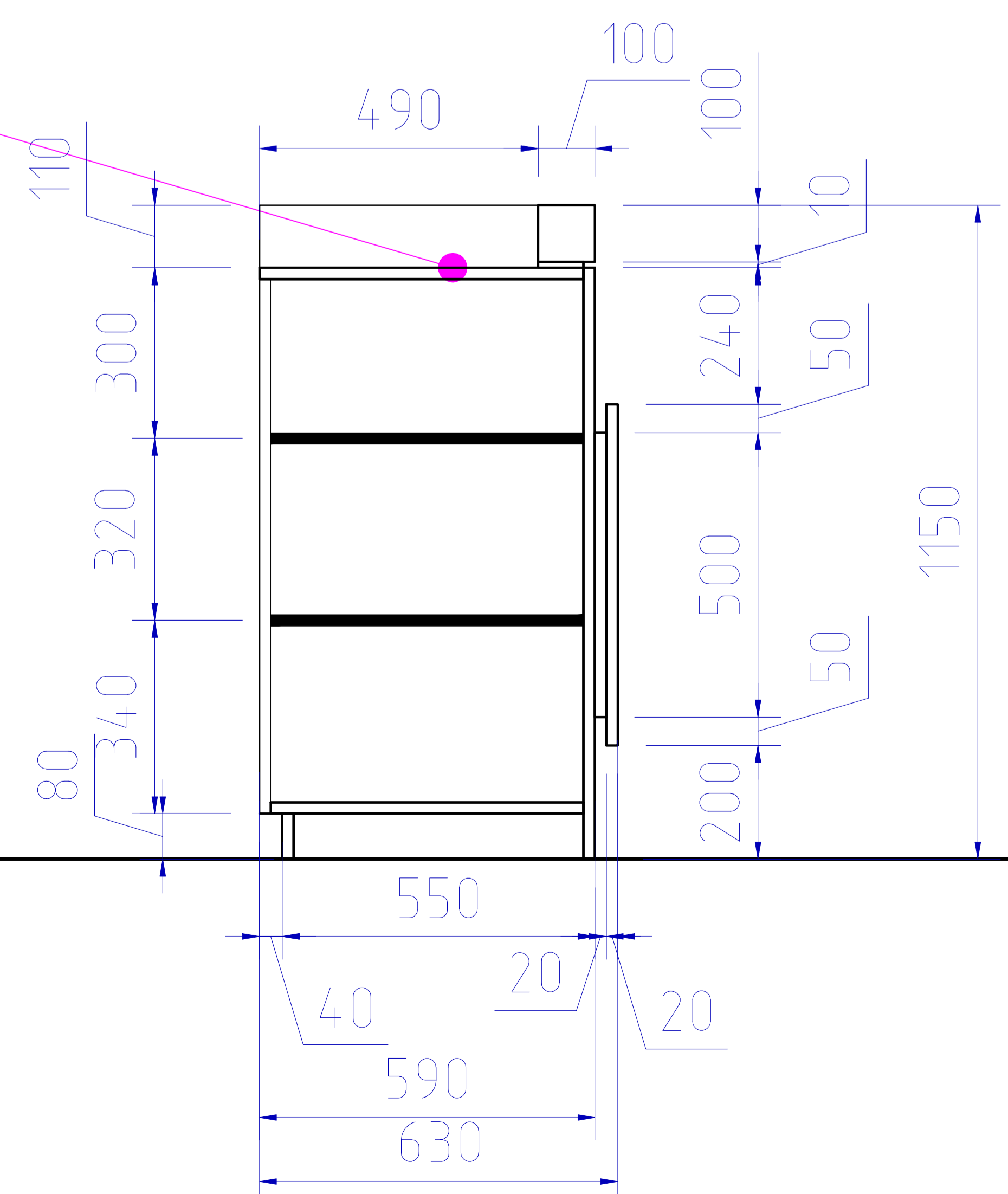
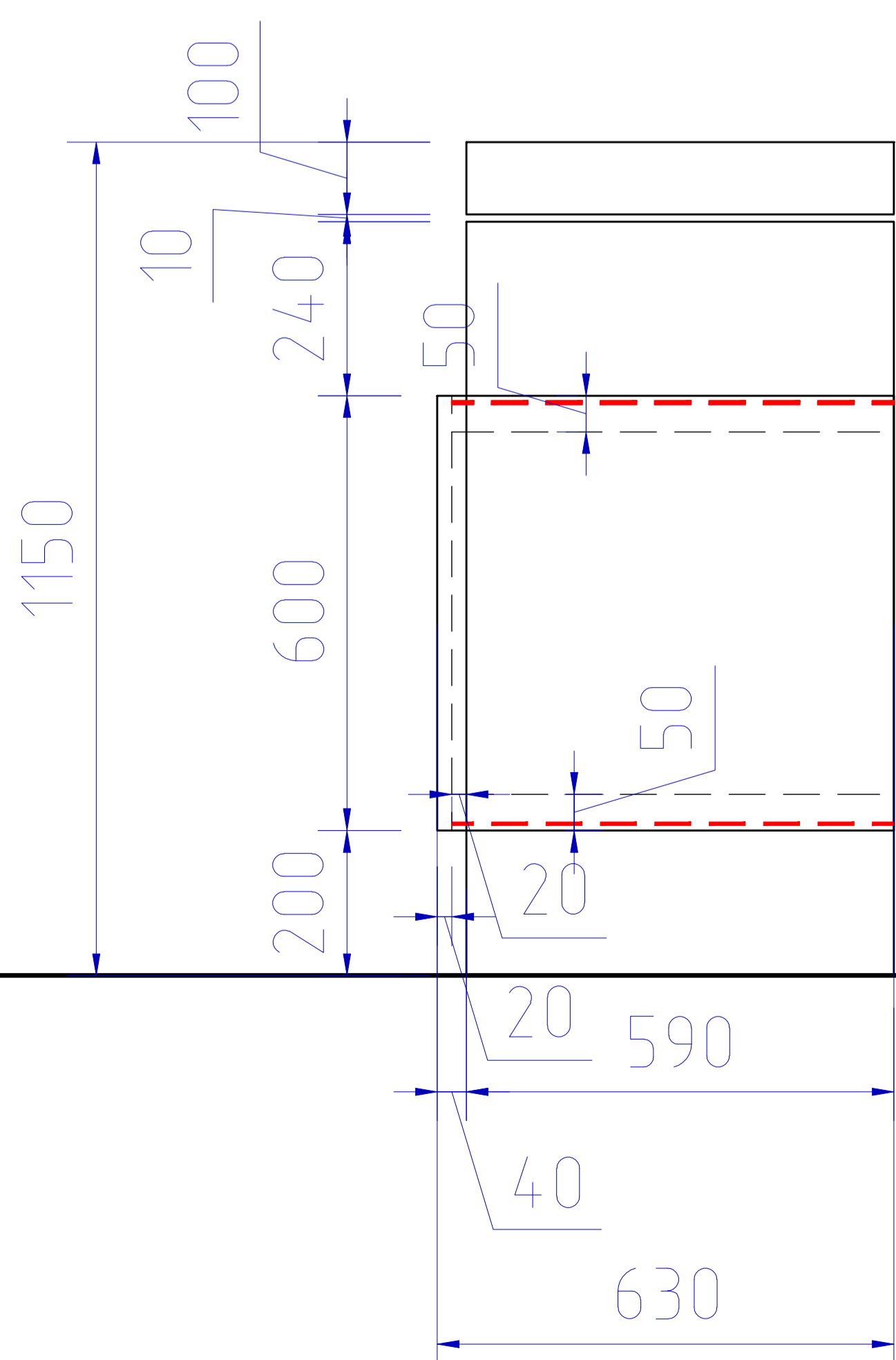

Витрина 2

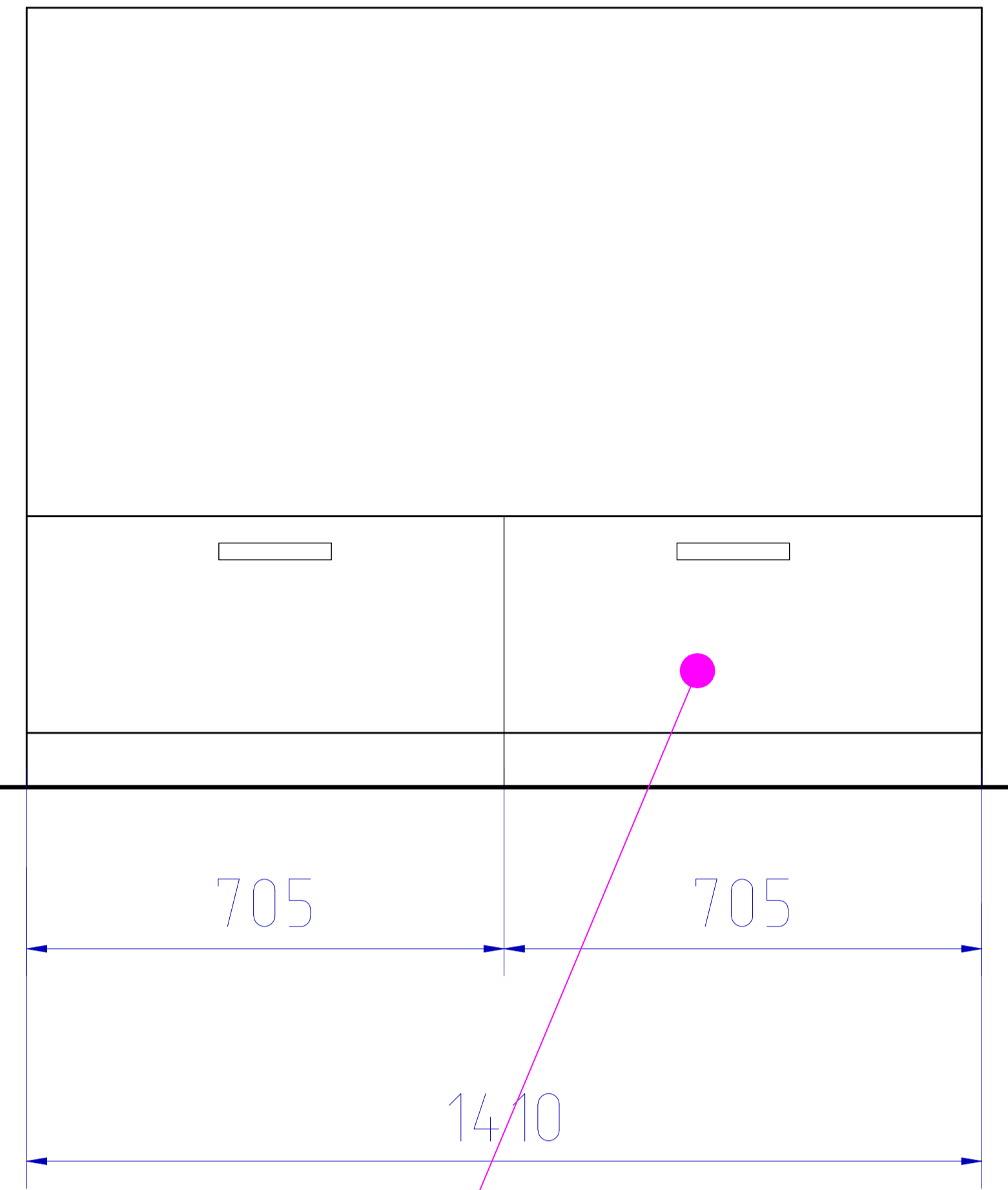
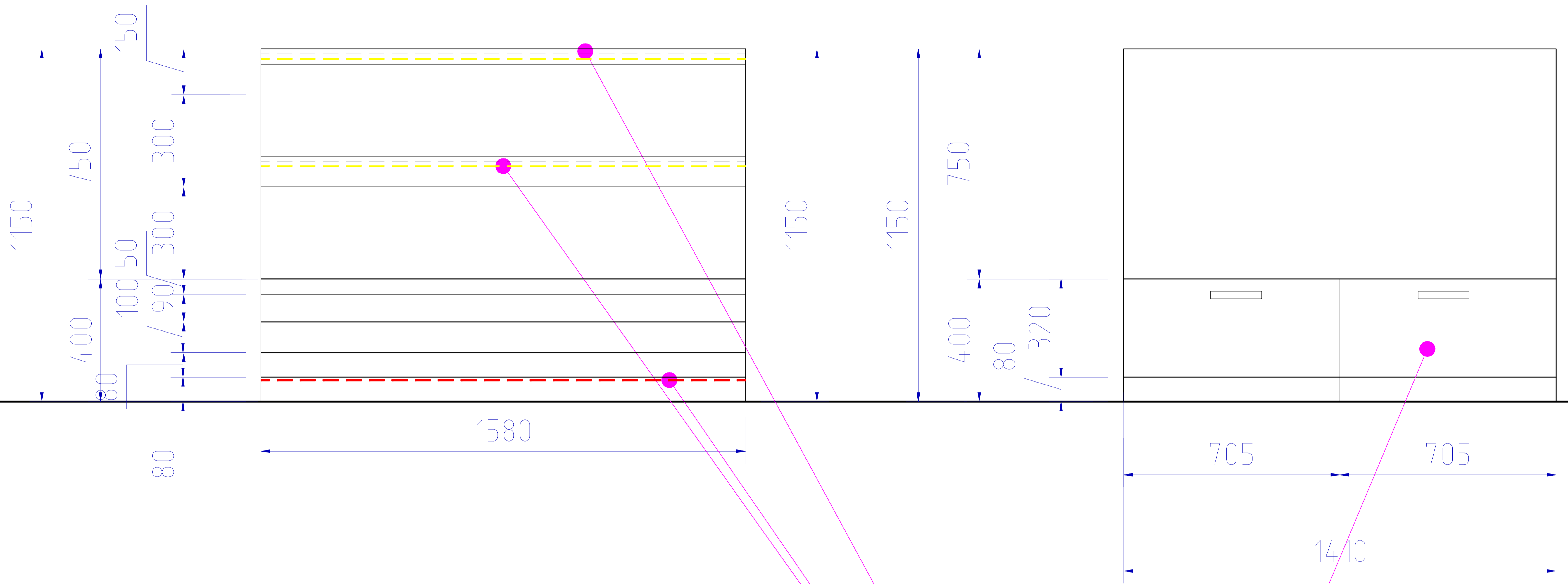

накопитель
ящик выдвжной

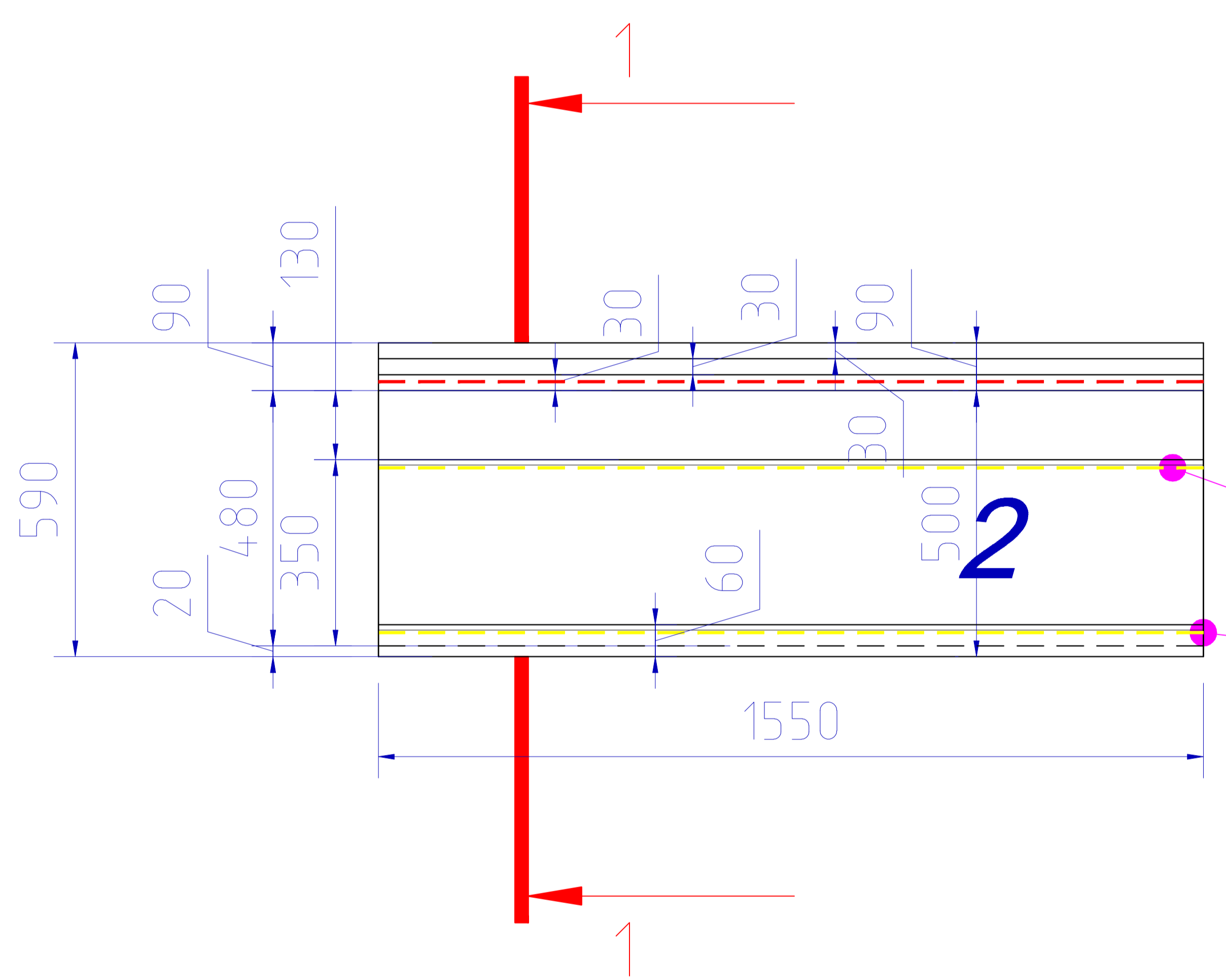

скрытая подсветка

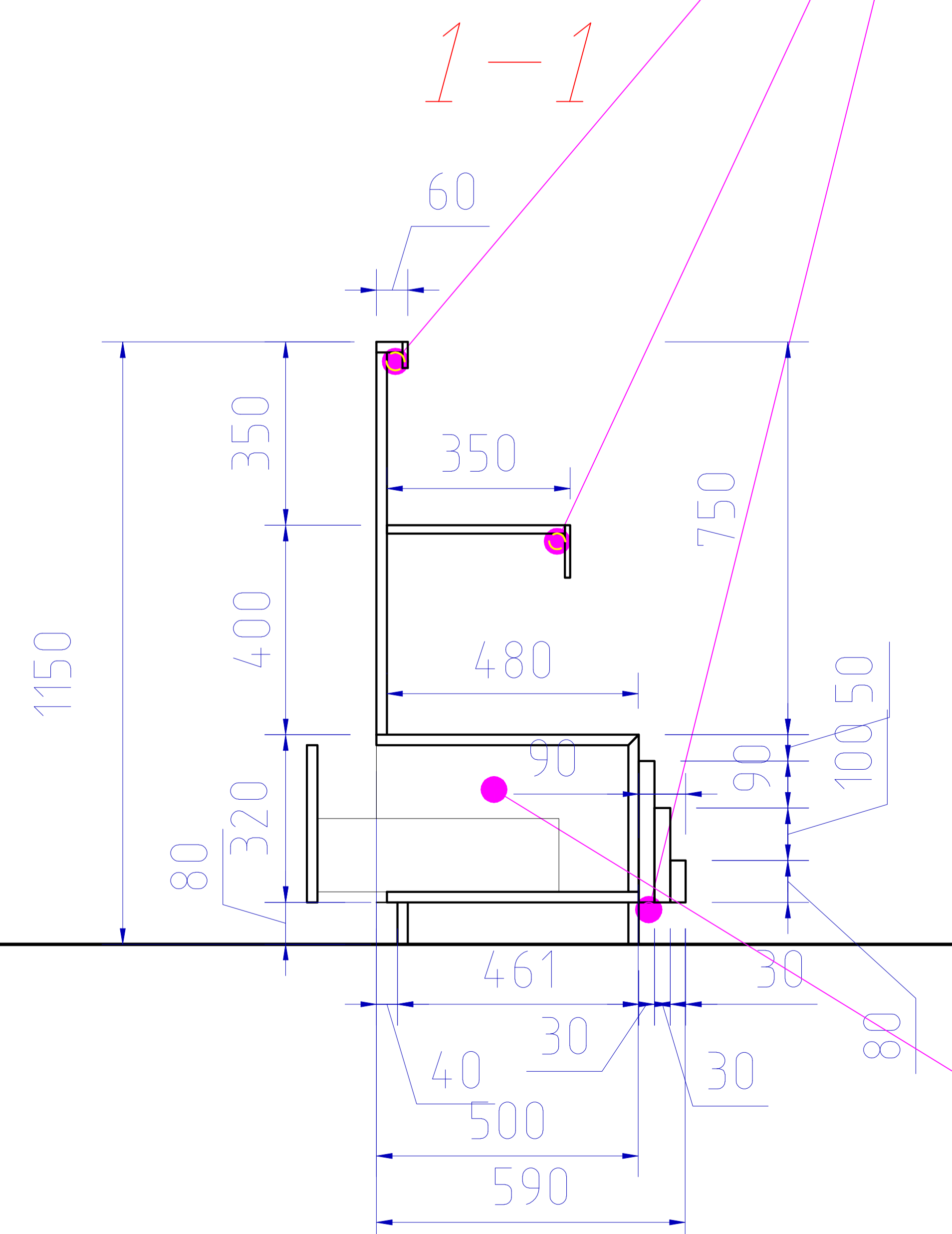

накопитель
ящик выдвжной

Витрина 3,4

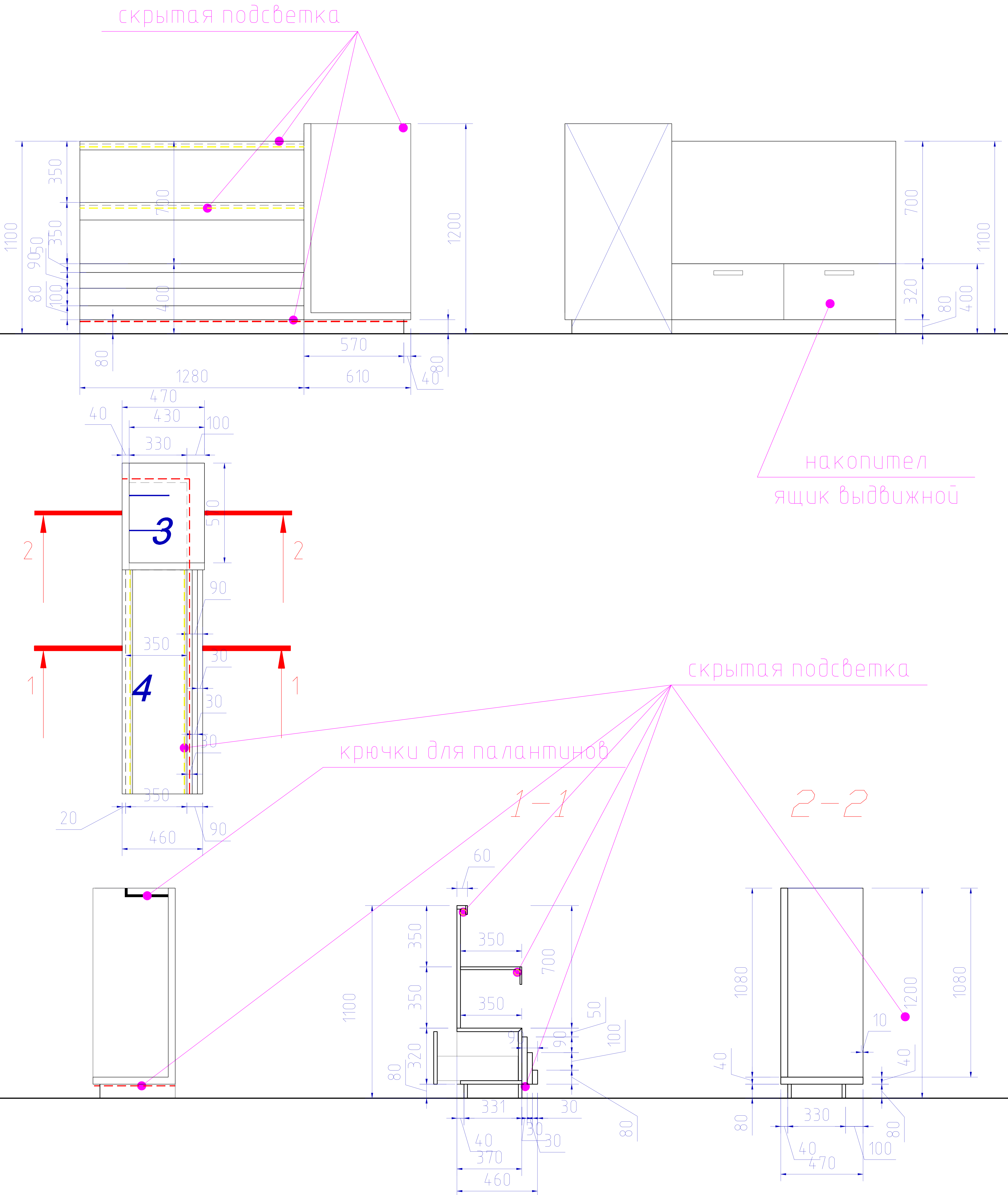

Витрина 5

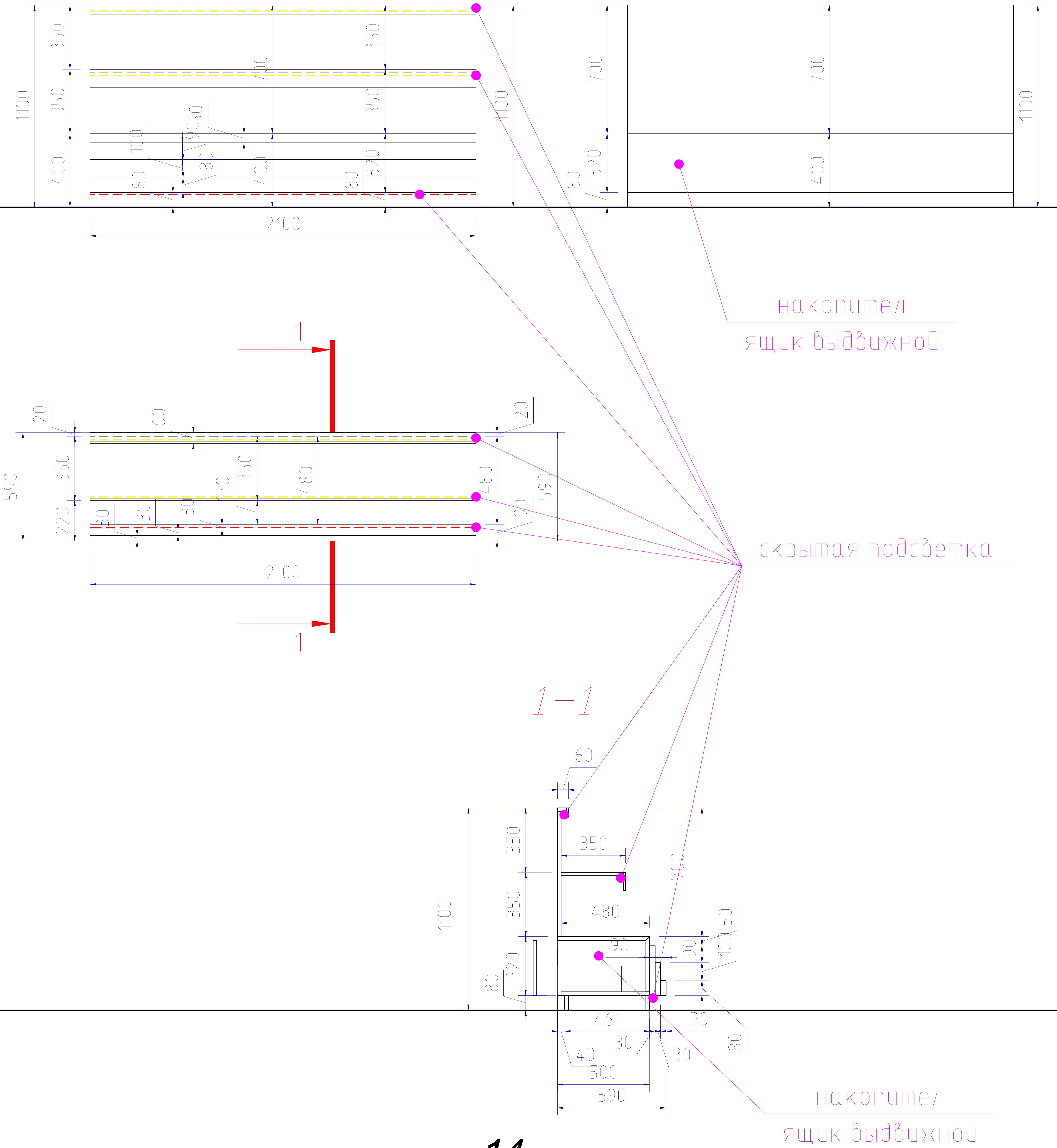

Витрина 6

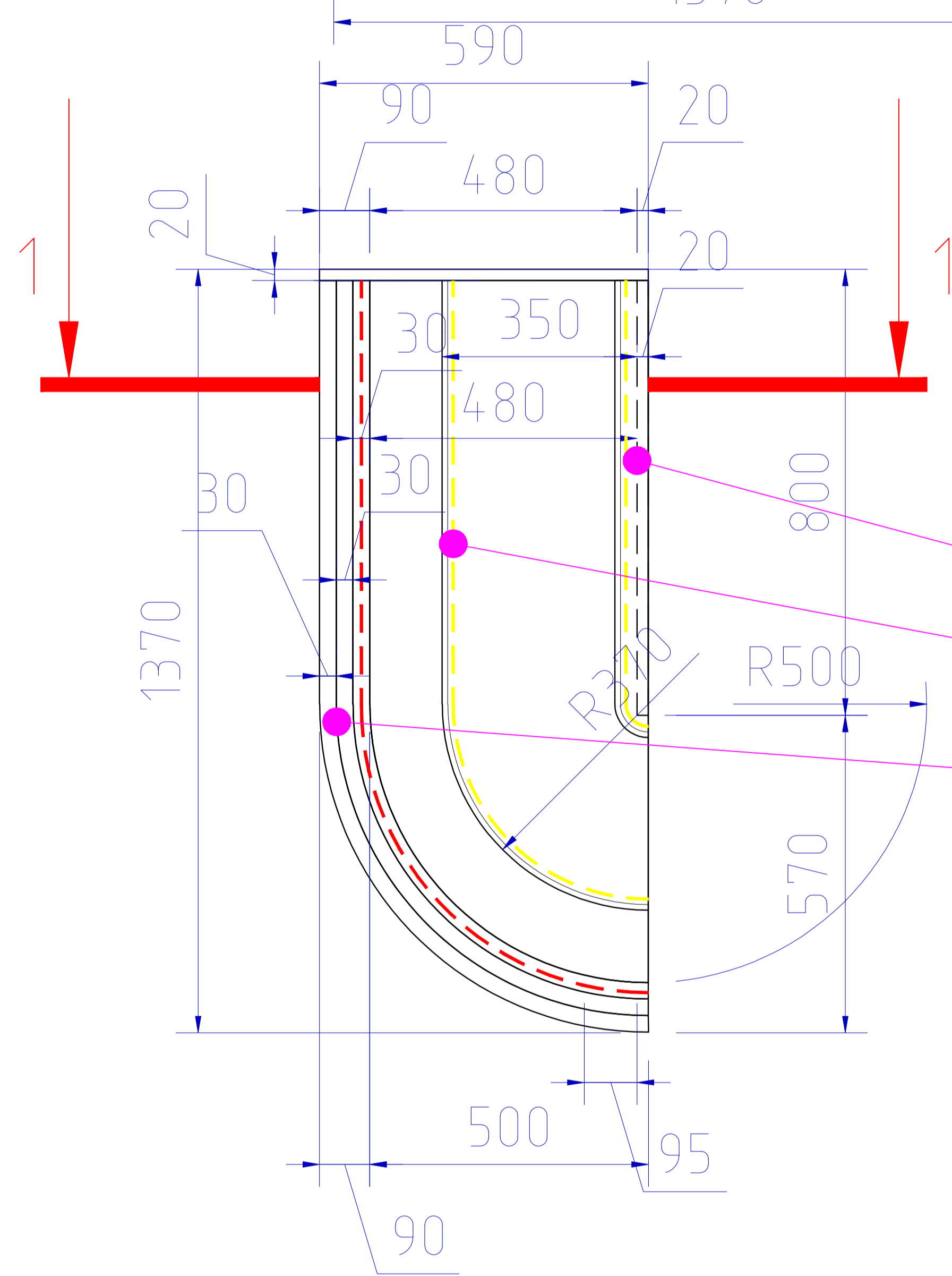
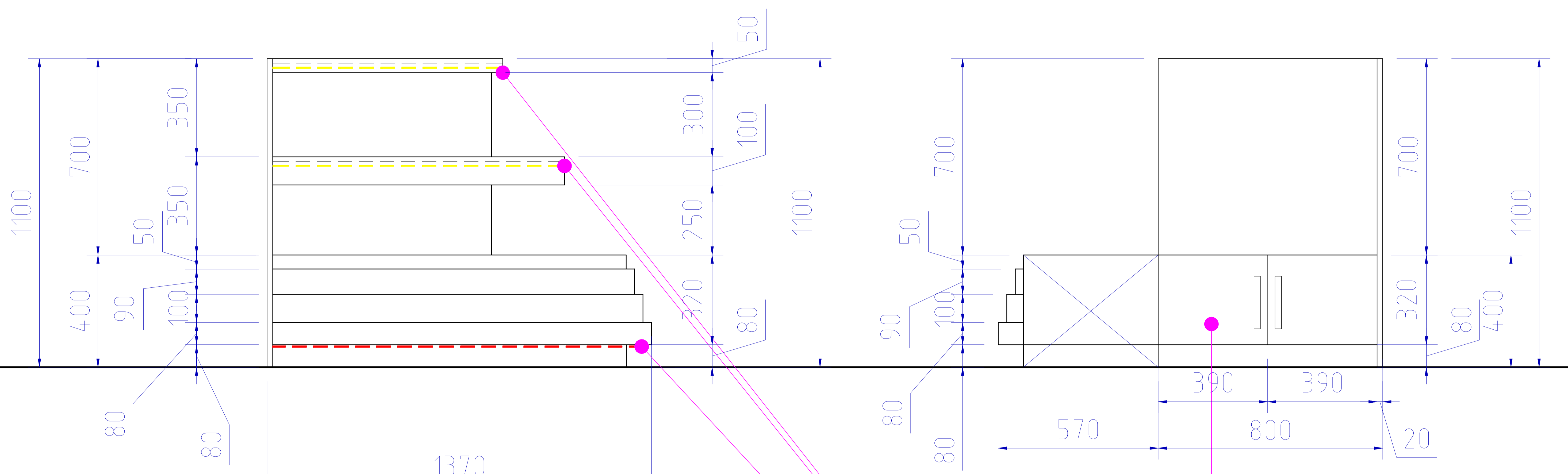

накопитель
фасад распашной

скрытая подсветка

1-1

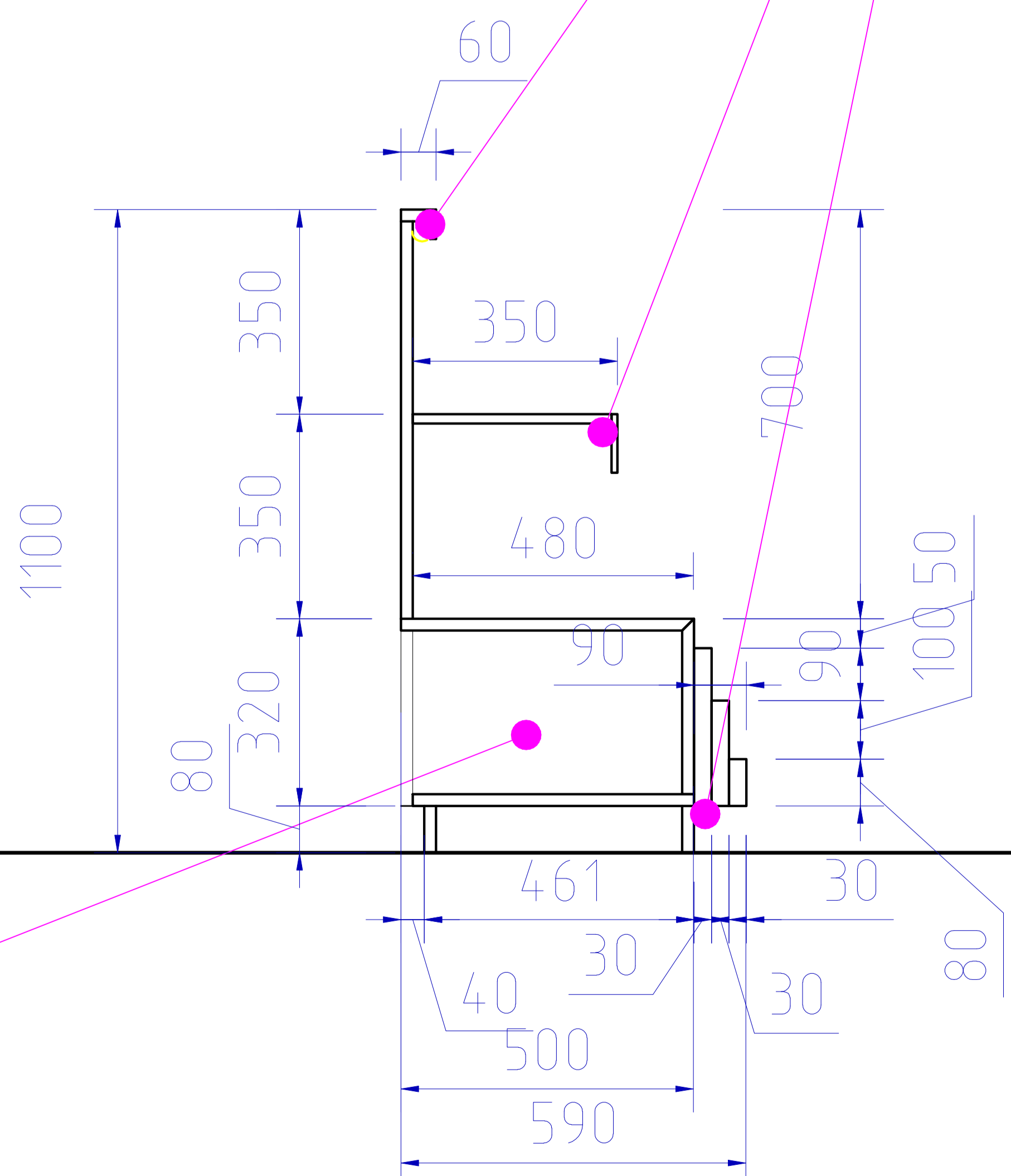

накопитель
фасад распашной

Наружная реклама, материалы, цветовая гамма

светодиодная подсветка

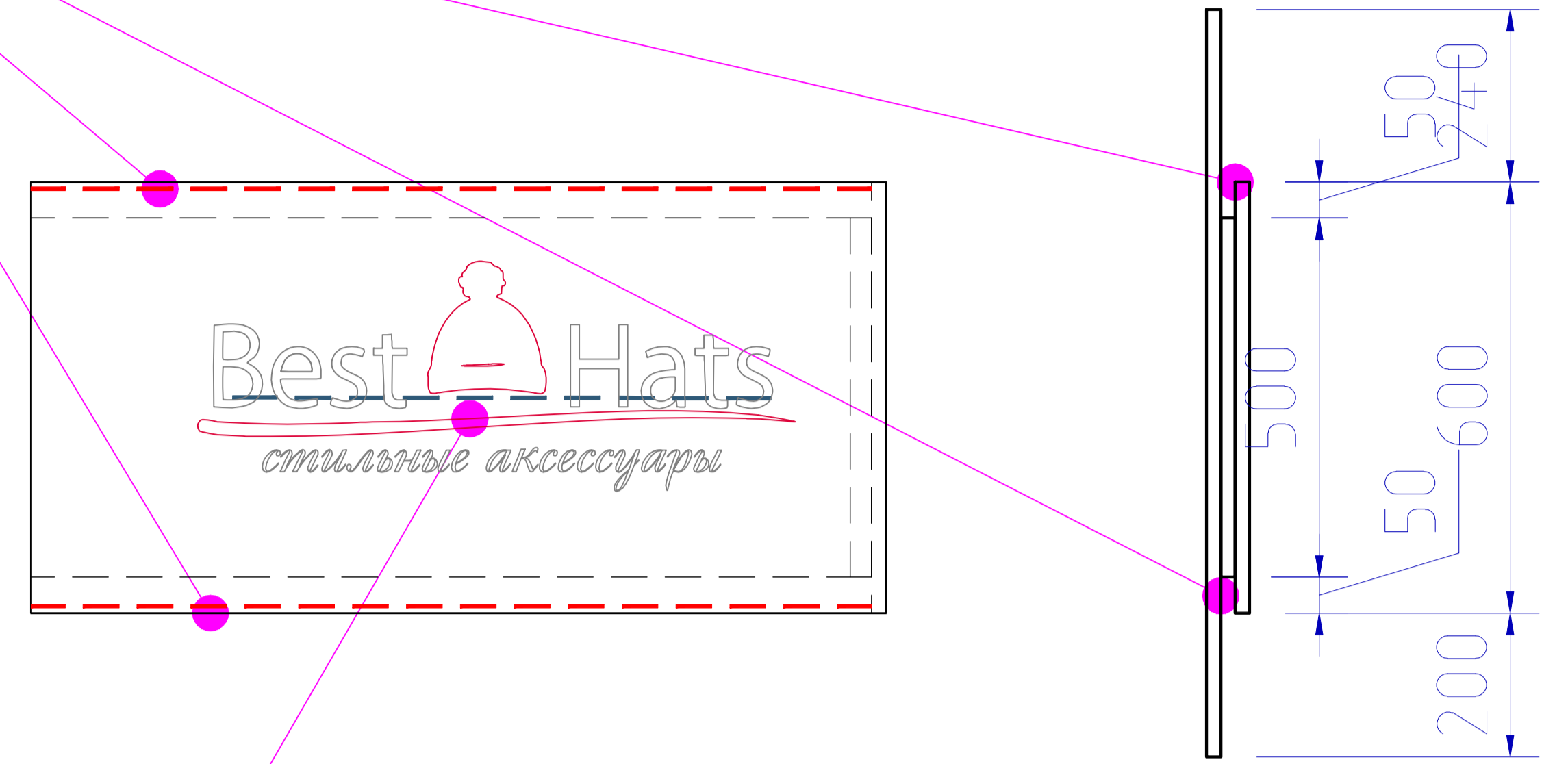

логотип – объемные буквы из пластика
толщина 12мм, с подсветкой изнутри

Все стенки МДФ толщиной 22-16мм с лакокрасочным глянцевым покрытием.
Детали корпуса ЛДСП, толщиной 22-16мм, цвет по RAL 9003. Столешницы у кассовой зоны выполнить из устойчивых к износу, царапинам, потертостям материалов – акриловый искусственный камень Тристоун, цвет: S-203 Snow Pearl, или МДФ крашенный по RAL 9003. Металлический отбойник, должен быть выполнен с финишной поверхностью – нержавеющая сталь шлифованная, выкрашена в цвет по RAL 5024. Логотип – объемные буквы из пластика или оргстекла, цвет по RAL 7040 и красный: 3020, с подсветкой изнутри. Общая толщина логотипа не более 12мм

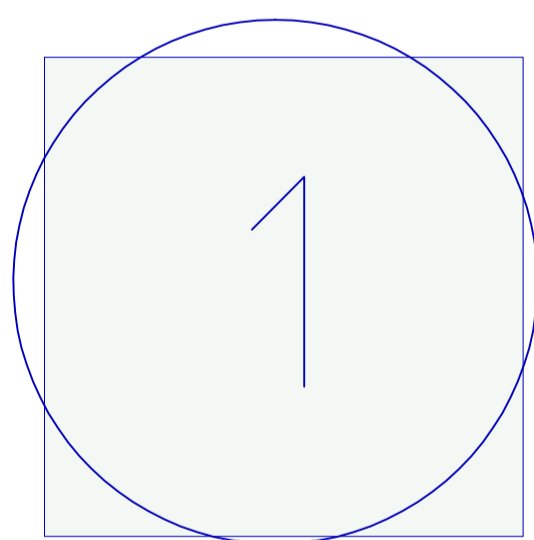

акриловый искусственный камень Тристоун, цвет: S-203 Snow Pearl.

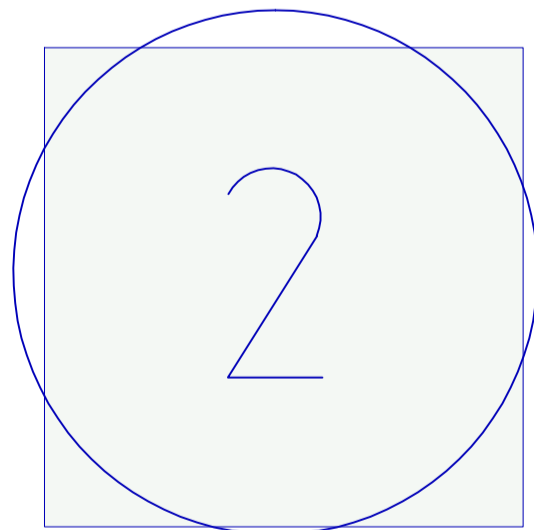

МДФ крашенный, цвет по RAL 9003 (белый сигнальный), глянец

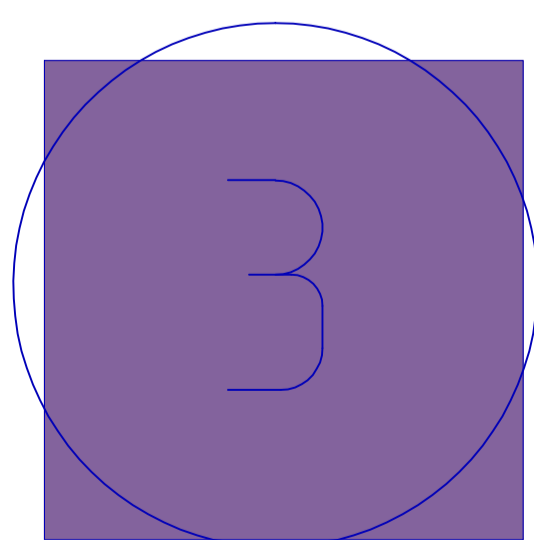

МДФ крашенный, цвет по RAL 4005 (сине-сереневый), глянец

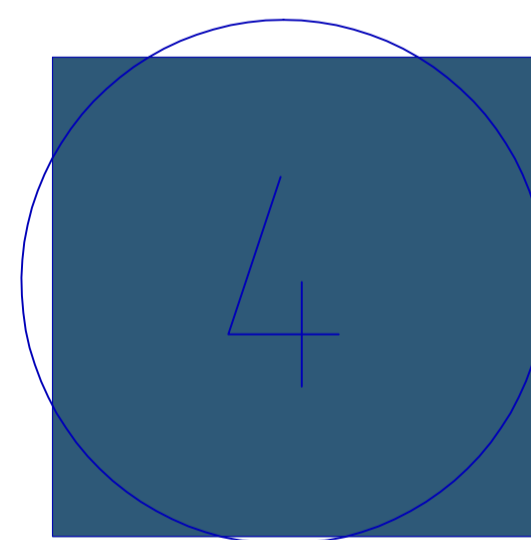

МДФ крашенный, цвет по RAL 5009 (лазурно-синий), глянец

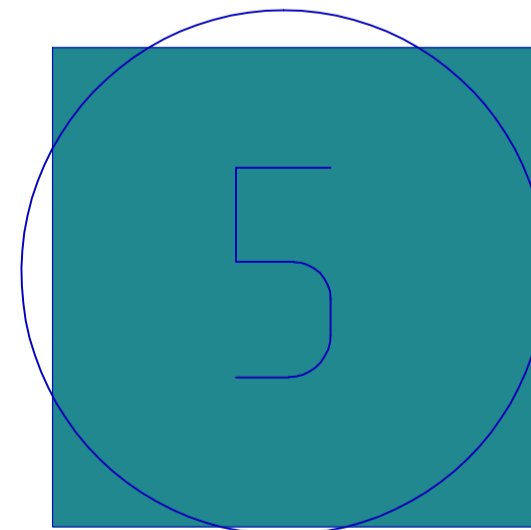

МДФ крашенный, цвет по RAL 5018 (бирюзово-синий), глянец

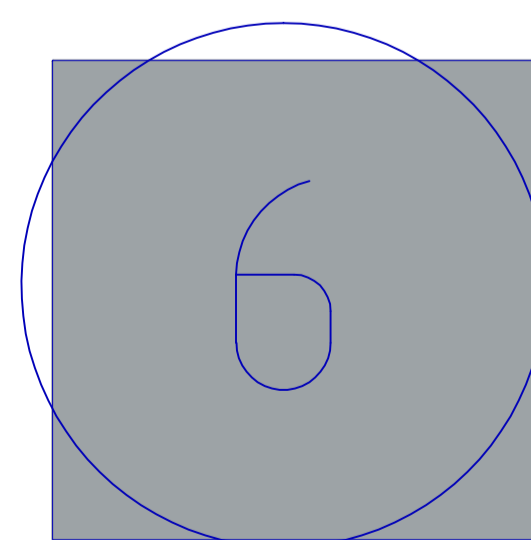

МДФ крашенный, цвет по RAL 7040 (серое окно), глянец

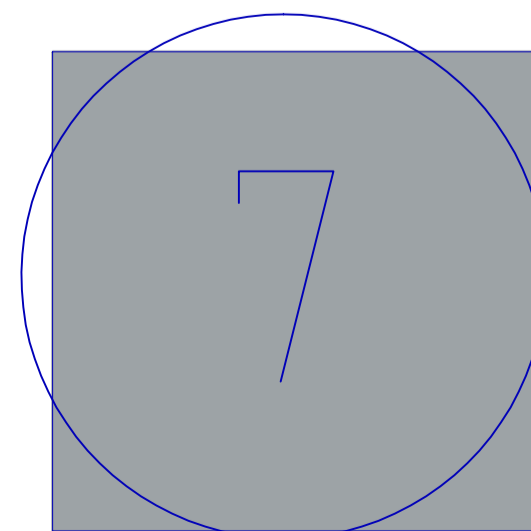

Нержавеющая сталь, цвет по RAL 7040 (серое окно), глянец

Цветовая гамма

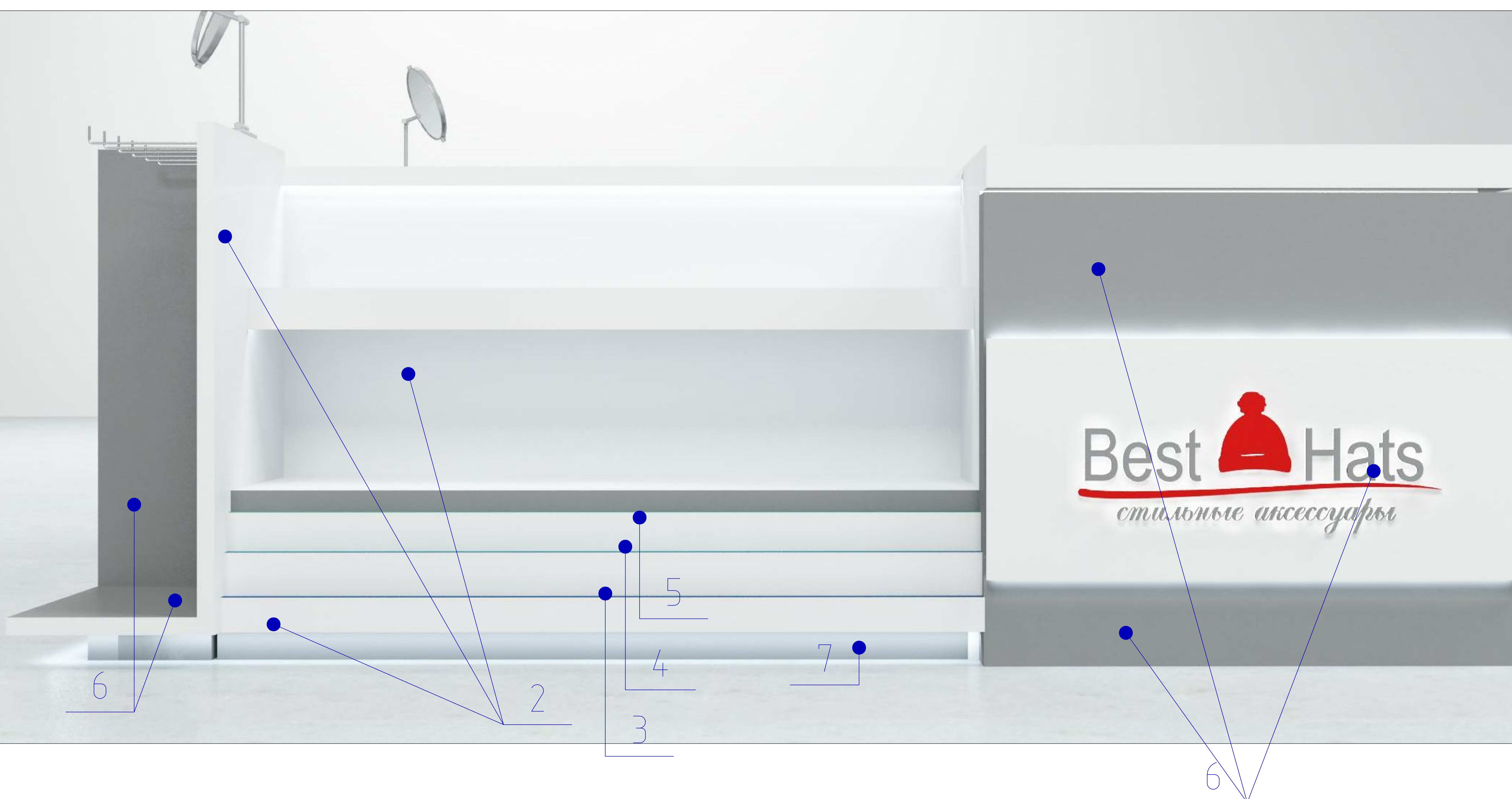
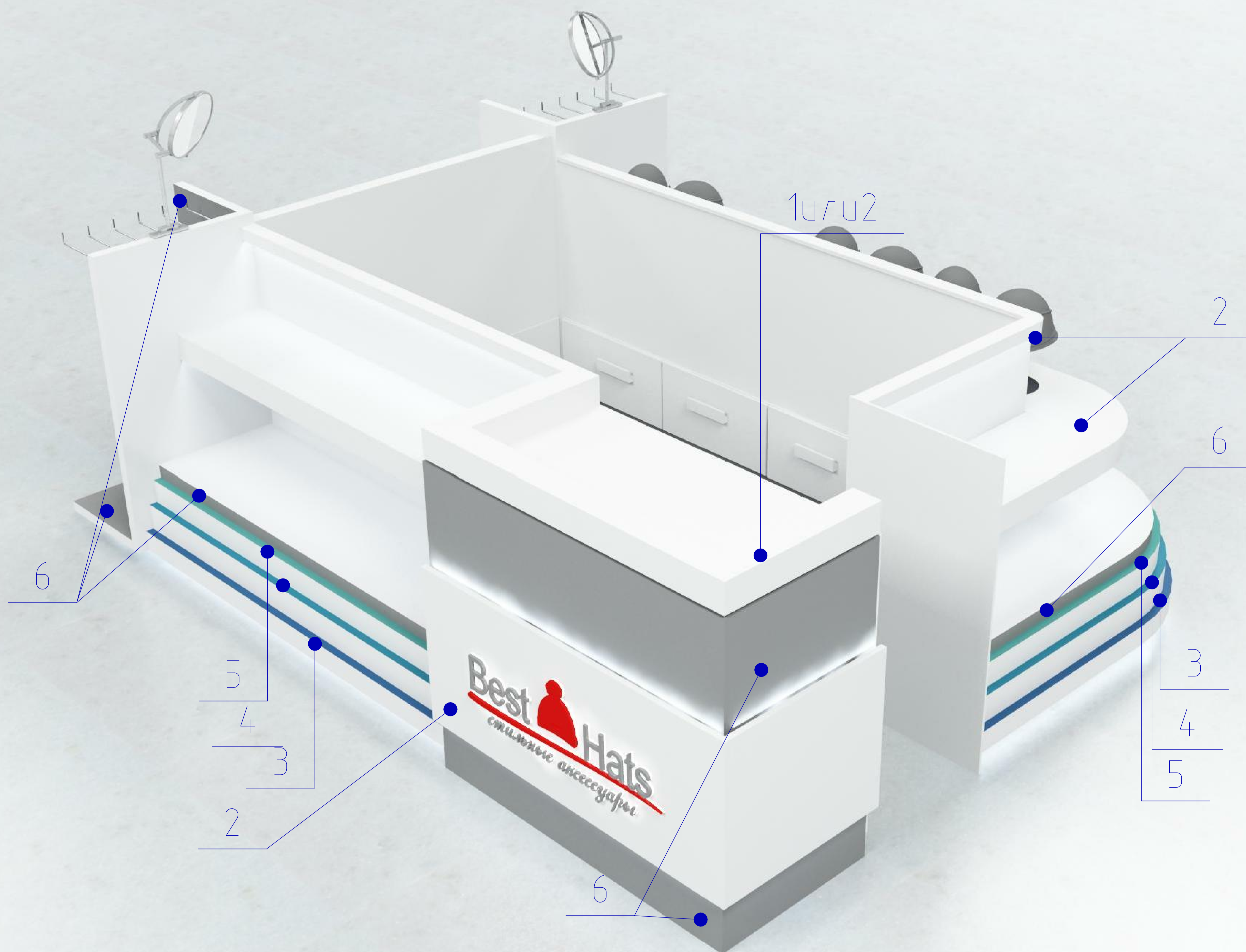

Общий вид киоска

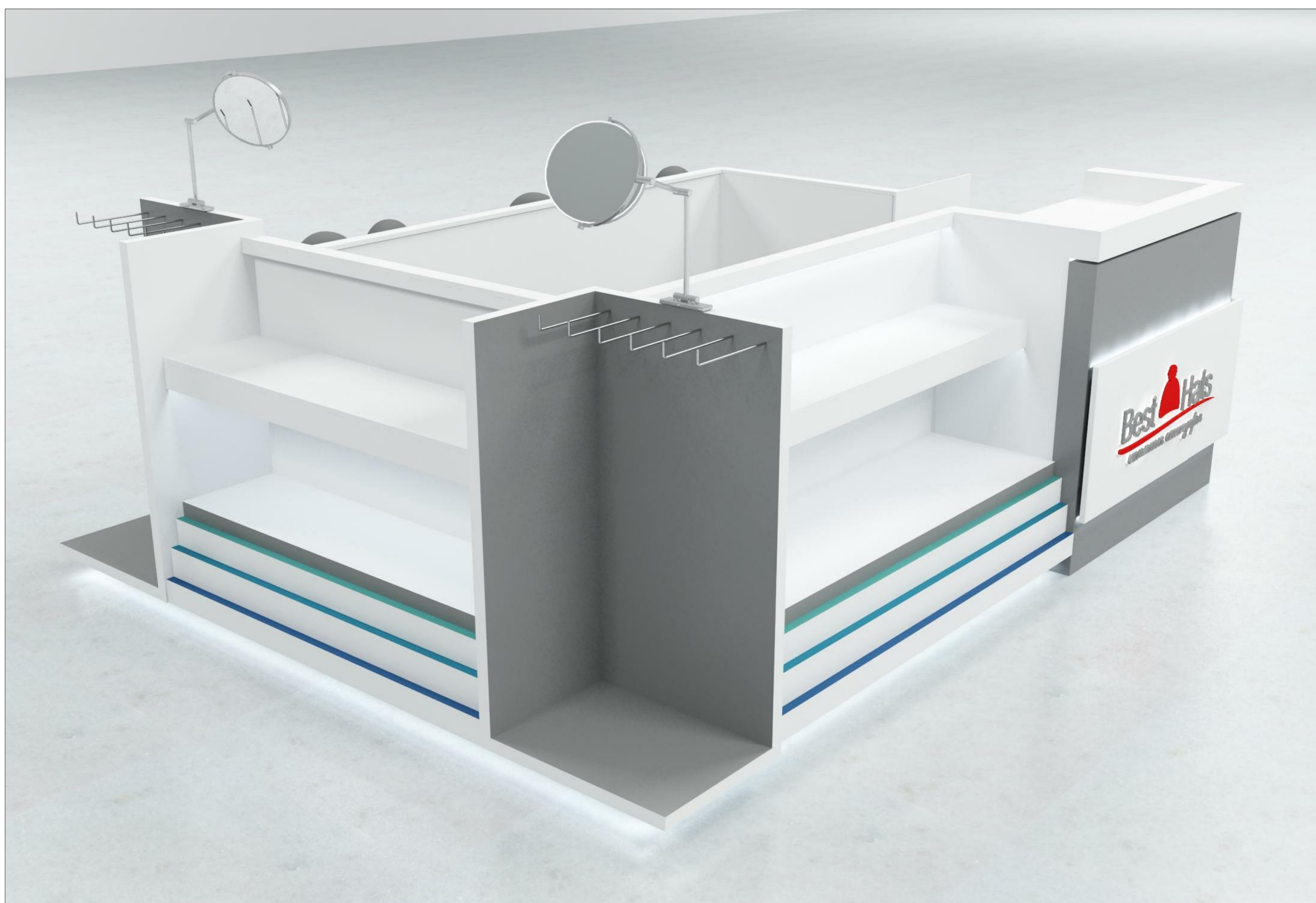
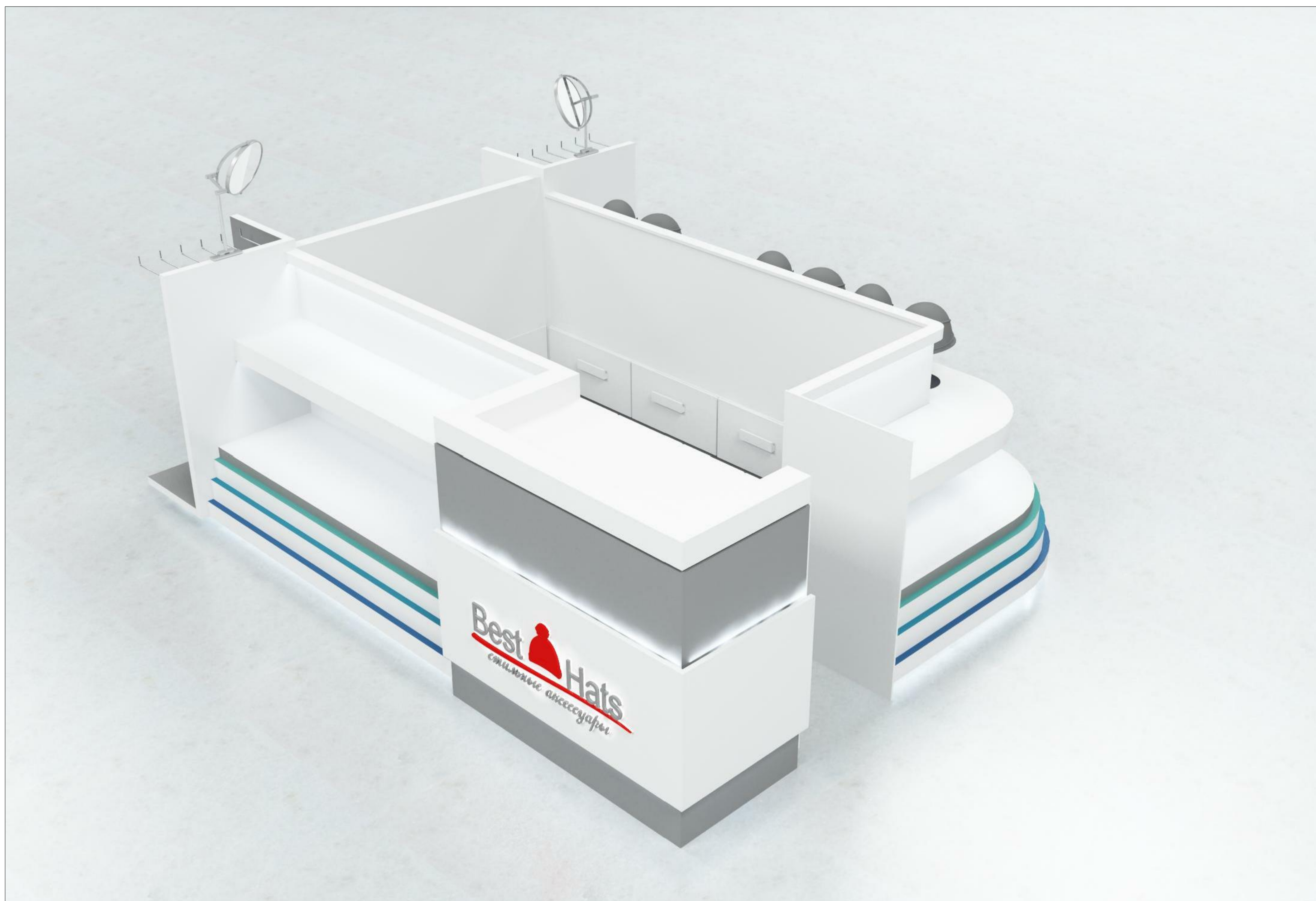

Общий вид киоска

