

Соленоид 16.B1.3

Перв. примен.

Справ. №

Подп. и дата

Инв. № дробл.

Взам. инв. №

Подп. и дата

Инв. № подл.

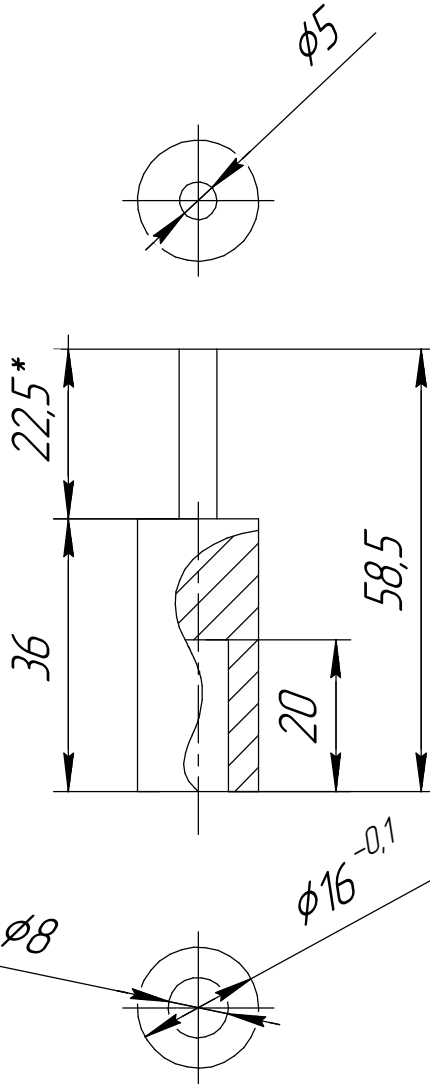

1. * Размер для справки
2. Допуск на размеры 0,01 мм.
3. Закалить до 60 HRC

Соленоид 16.B1.3

Боёк

Ст 10880 (АРМКО)

Лит.	Масса	Масштаб
У		1:1
Лист	Листов	1

СтарМарк Про