

207.УРГ.0001 СБ

Перв. применение

Справ. №

120\*

115\*

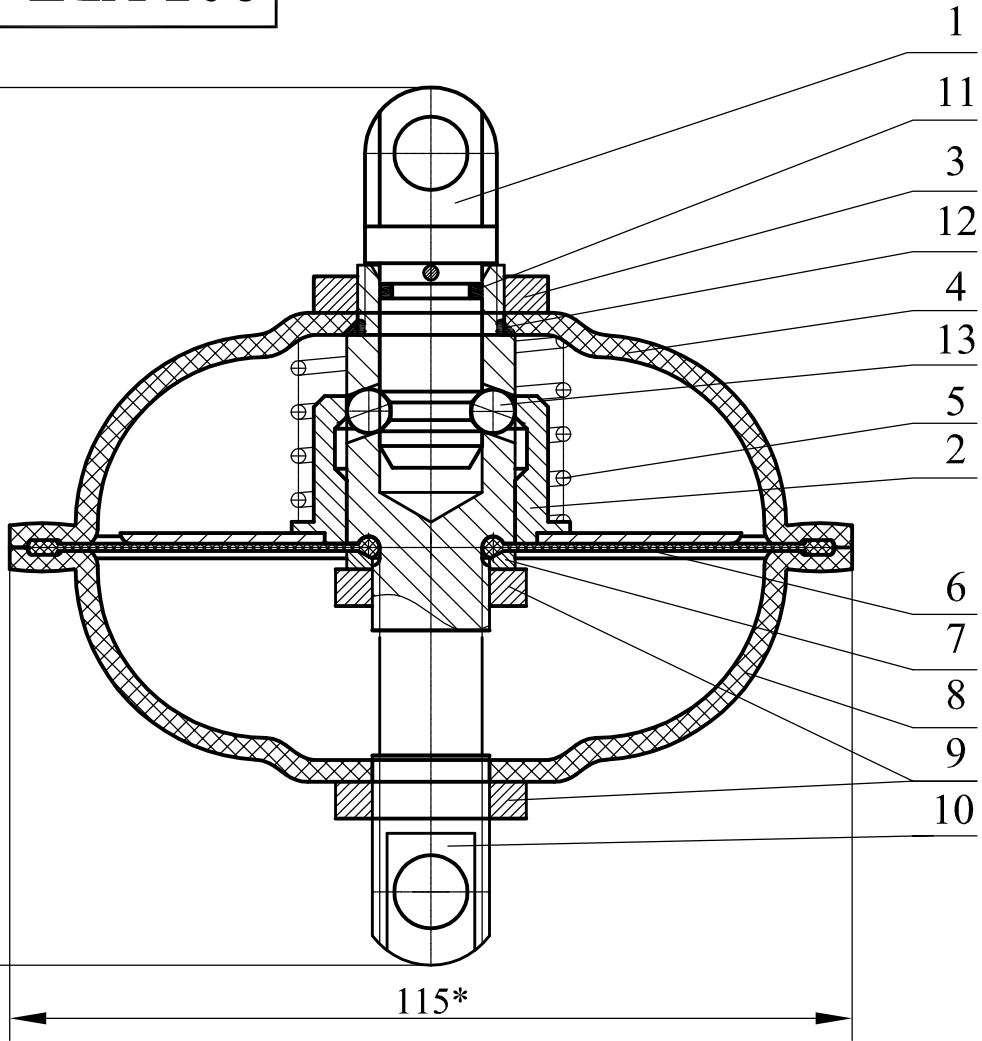

1. \*-размеры для справок.
2. При сборке устройства технологически обеспечить чистоту внутренних полостей.
3. Изделия поз.7, 8, 9, 10 и 11 перед установкой смазать смазкой Литол-24-МЛи 4/12-3 ГОСТ21150-87.
4. При сборке полость "А" заполнить смазкой Литол-24-МЛи 4/12-3 ГОСТ 21150-87.
5. Настройку и сборку устройства вести согласно требований паспорта 207.УРГ.0001 ПС.
6. Изделие маркировать:  
- заводской номер;  
- дата выпуска.  
Способ маркировки - ударный. Высота знаков 3 - 5 мм.
7. После наладки и испытаний устройство опломбировать.

Подпись и дата

Индв. № дубл.

Взам. инв. №

Подпись и дата

Индв. № подл.

Изм	Лист	№ докум.	Подп.	Дата
Разработ.		Комаров		
Проверил		Юрин		
Т.контр.		Юрин		
Выпуст.		Комаров		
Н.контр.				
Утвердил				

207.УРГ.0001 СБ

Устройство разобшающее  
гидростатическое  
УРГ-Р

Лит.	Масса	Масштаб
		1:1
Лист 1	Листов	