

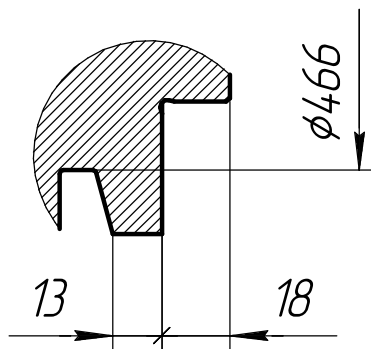

Б(1:2)

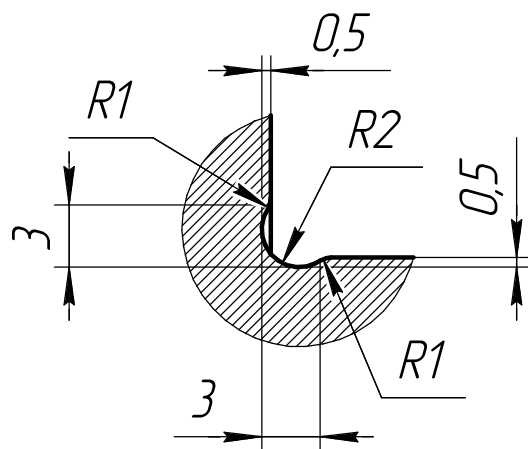

А(2,5:1)



*Технические требования:*

1. Допускается изготовление из стали 20CrMnTi
2. Заготовка: кольца горячекатаные ТУ 92-268-75
3. Допускается изготавливать из: Поковка Гр.III-НВ-197...235 ГОСТ 8479-70
4. 52-58 HRC
5. На поверхностях не должно быть волосин, трещин, пористости, расслоений и других дефектов.
6. Размер мартенситных игл после термической обработки должен соответствовать 1...3 аллам по ГОСТ 8233-56
7. Неуказанные предельные отклонения размеров: H14, h14, ±IT14/2
8. Допускаемое число сквозных отверстий Д не более 1 шт.
9. Допускается до 20% отверстий Д шероховатостью Ra не более 3,2 мкм. Суммарная площадь поверхностей с шероховатостью Ra не более 3,2 мкм. в каждом отверстии не должно превышать 20%

Инв. № подл.	Подп. и дата	Взам. инв. №	Инв. № дцкл.	Подп. и дата
Изм.	Лист	№ докум.	Подп.	Дата
Копировал				Лист
Формат А4				2