

Стереобат, нижний уровень
верхняя грань

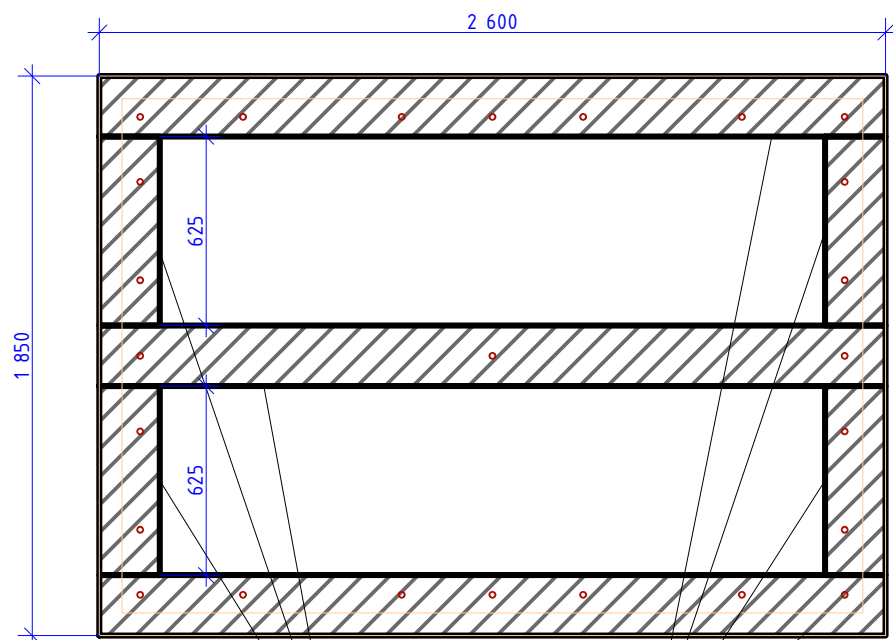

Скреп. между собой
деревянн. дюбелями

Стереобат, средний уровень
верхняя грань

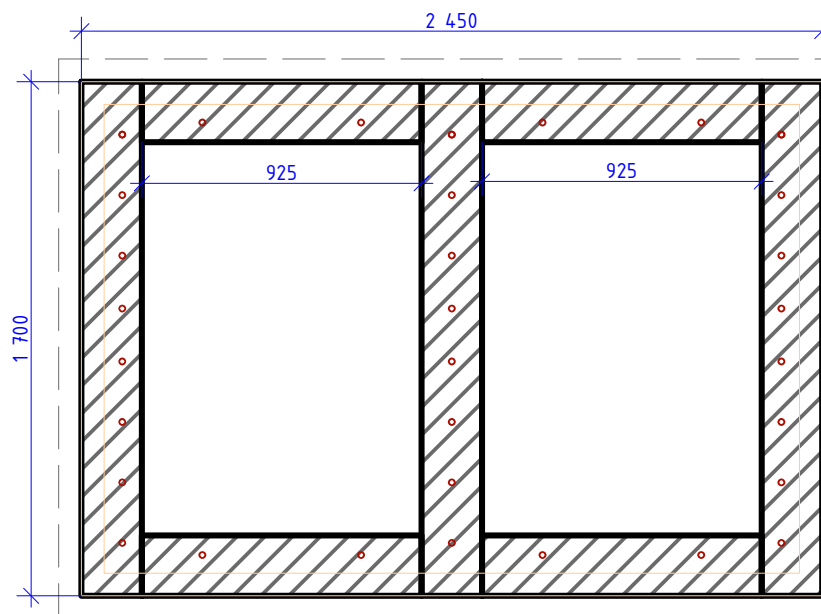

нижняя грань

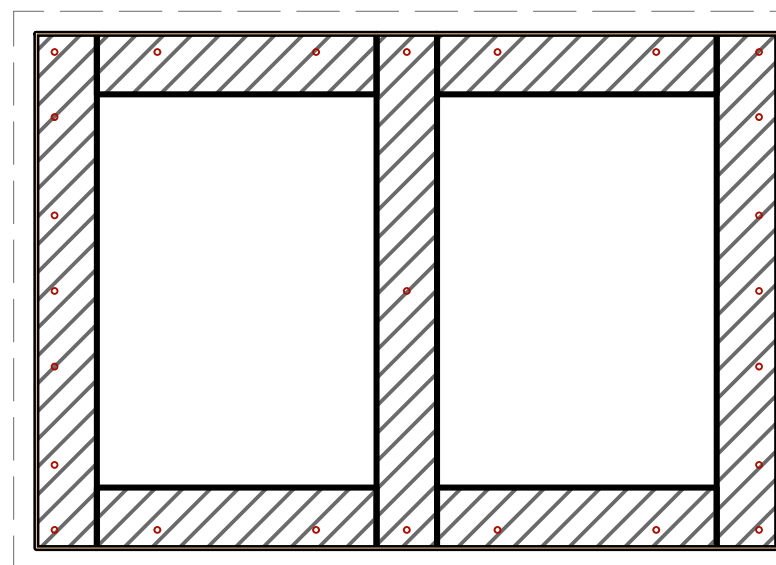

Стереобат, верхний уровень
верхняя грань

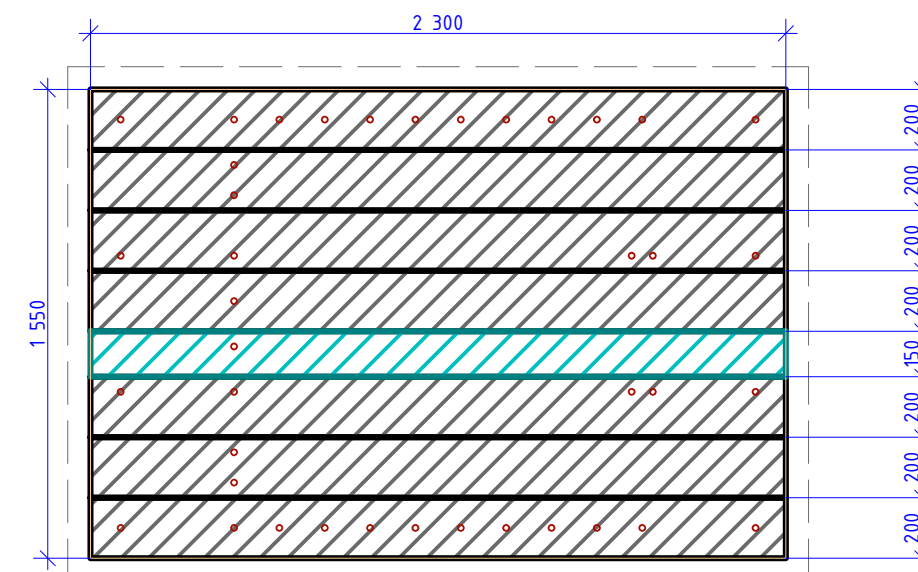

нижняя грань

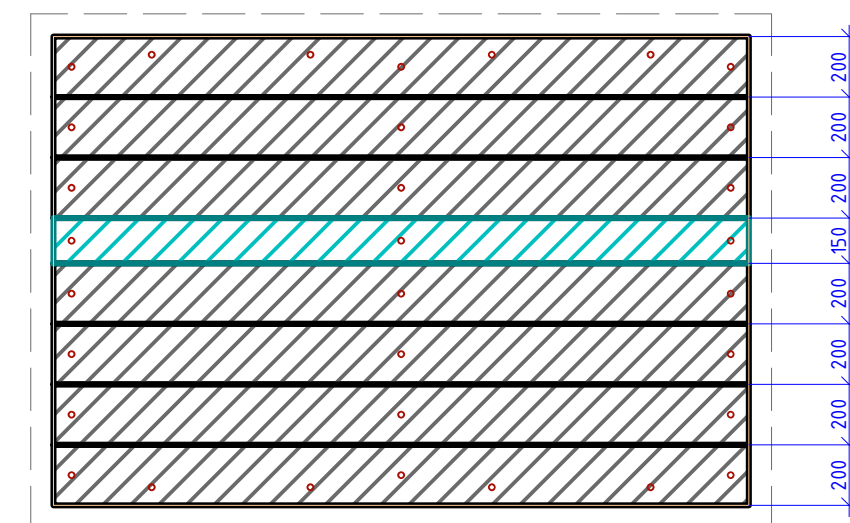

Брус 100(Н)х200
L_{общ} = 35200
(7шт x 6м(L))

Брус 100(Н)х150
L = 2300

СОГЛАСОВАНО

Взам. инв. N

Подпись и дата

Инв. N подл.

						Времена и Эпохи	АР		
Изм.	Кол.	Лист	N док.	Подп.	Дата	Проект макета храма Ники Аптерос	Стадия	Лист	Листов
Исполн.								01	
Директор						Стереобат храма			
Архитектор		Селезнев А.			10.05.18				
Дизайнер									
							skelas@gmail.com		

Цоколь, нижний ряд
верхняя грань

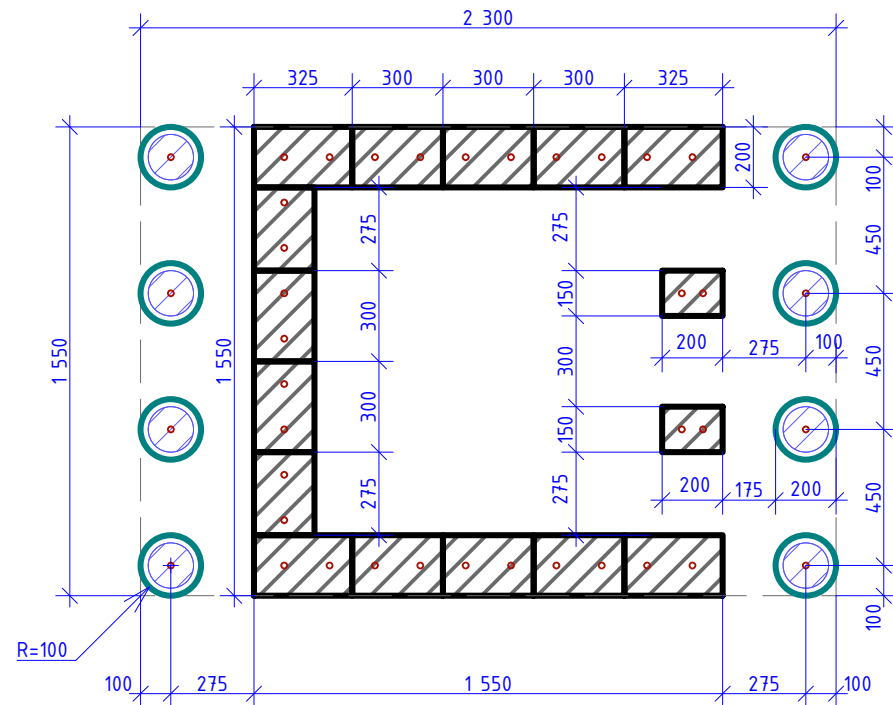

Цоколь, верхний ряд
обе грани

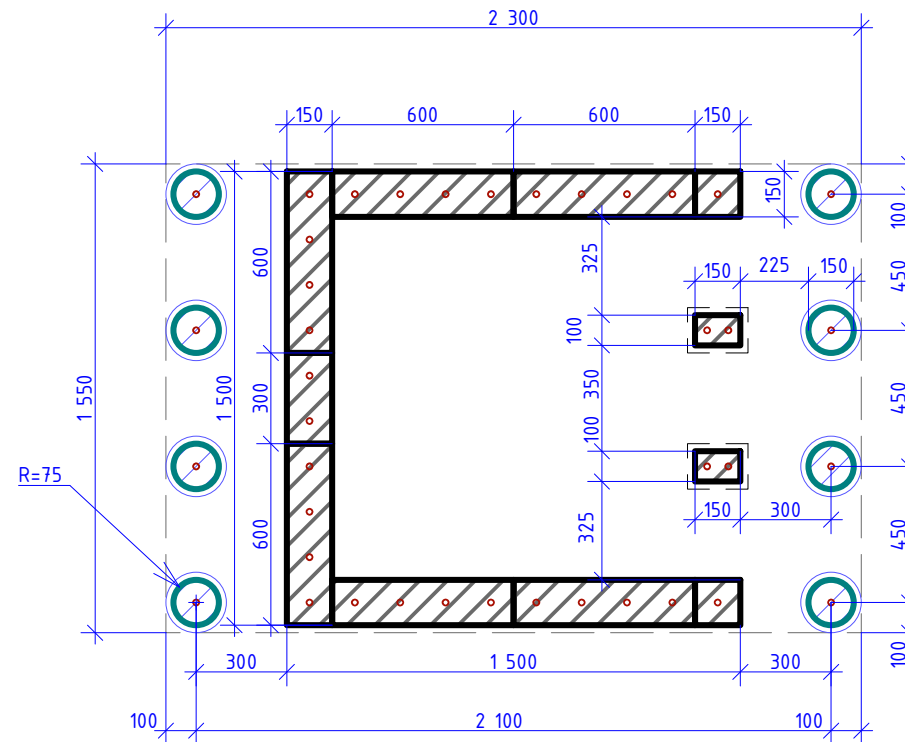

Брус 150x200(H):
L = 4200

Колонны, ствол ø150:
8x (300(H)x2 + 350(H) = 950)
H_{общ} = 7600

Колонны прямоуг. Брус 100x150
H = 300x2 + 200x2 = 1000
L_{общ} = 2000

нижняя грань

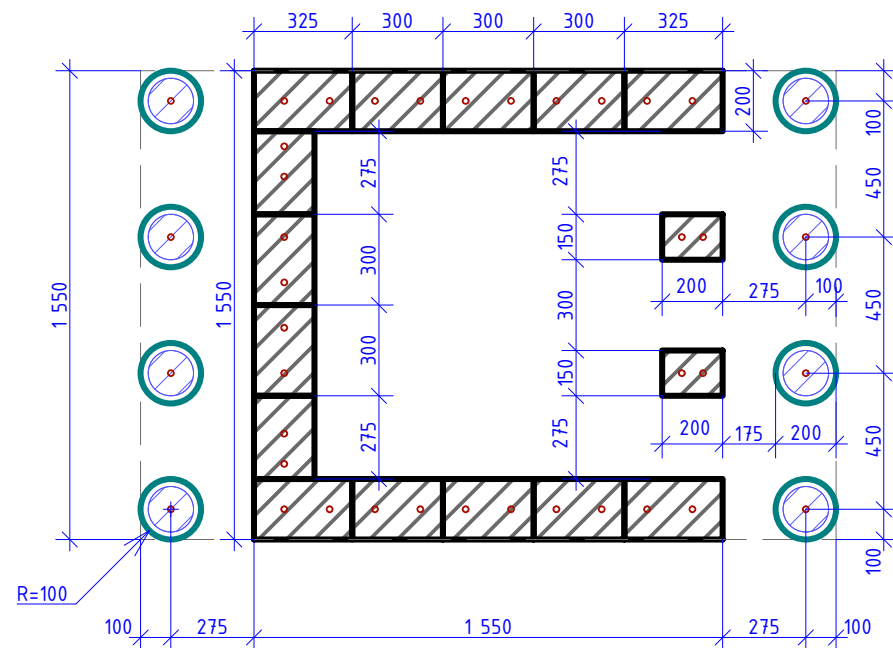

Доска 50(H)x200, резной плинтус:
стены L = 4250
колонны прямоуг. L = 2x150 = 300
L_{общ} = 4550

База колонн ø200, Резная:
H_{общ} = 8 x 50(H) = 400

(ИЛИ база колонн
Доска 50(H)x200, L = 8 x 200 = 1600
L_{общ} = 6150)

СОГЛАСОВАНО

Взам. инв.Н

Подпись и дата

Инв.Н подл.

						Времена и Эпохи	АР		
Изм.	Кол.	Лист	№ док.	Подп.	Дата	Проект макета храма Ники Аптерос	Стадия	Лист	Листов
Исполн.								02	
Директор							Цоколь храма		
Архитектор	Селезнев А.			10.05.18					
Дизайнер									
							skelas@gmail.com		

Стены, 1 ряд
обе грани

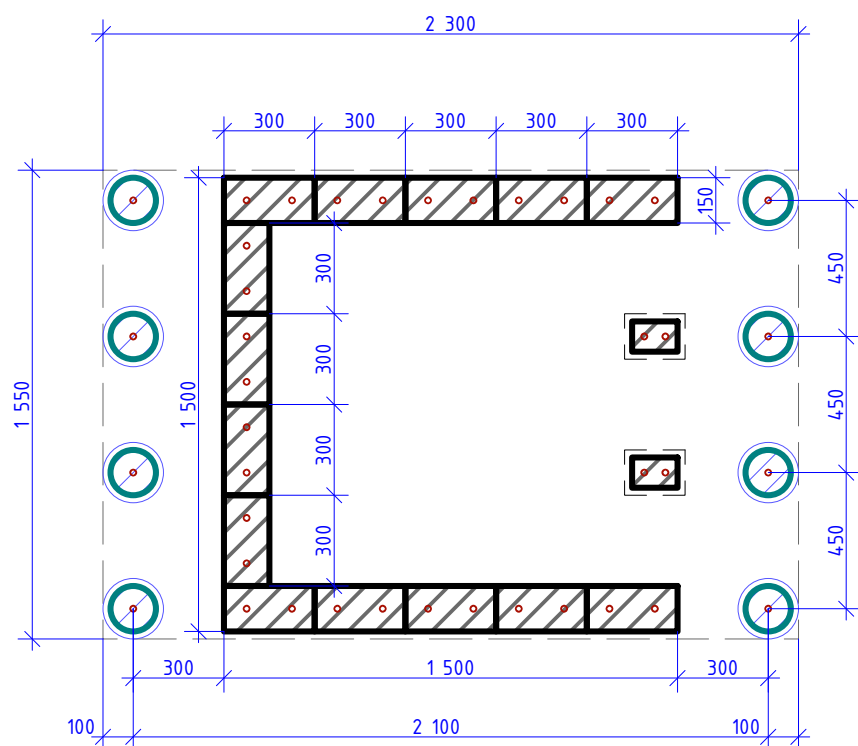

Стены, 2 ряд
обе грани

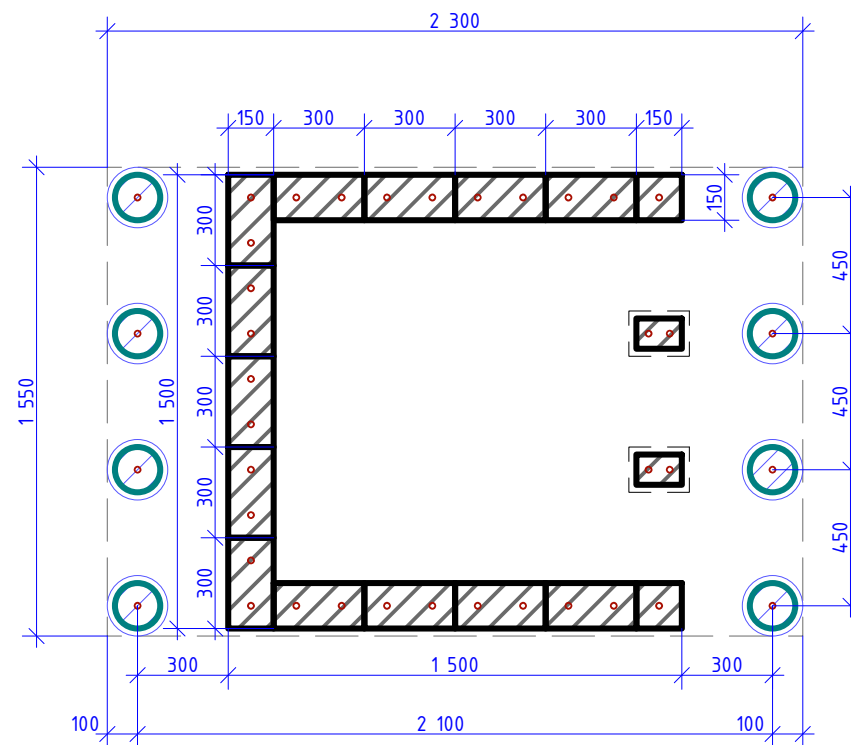

Стены, последний 2й ряд, верхняя грань

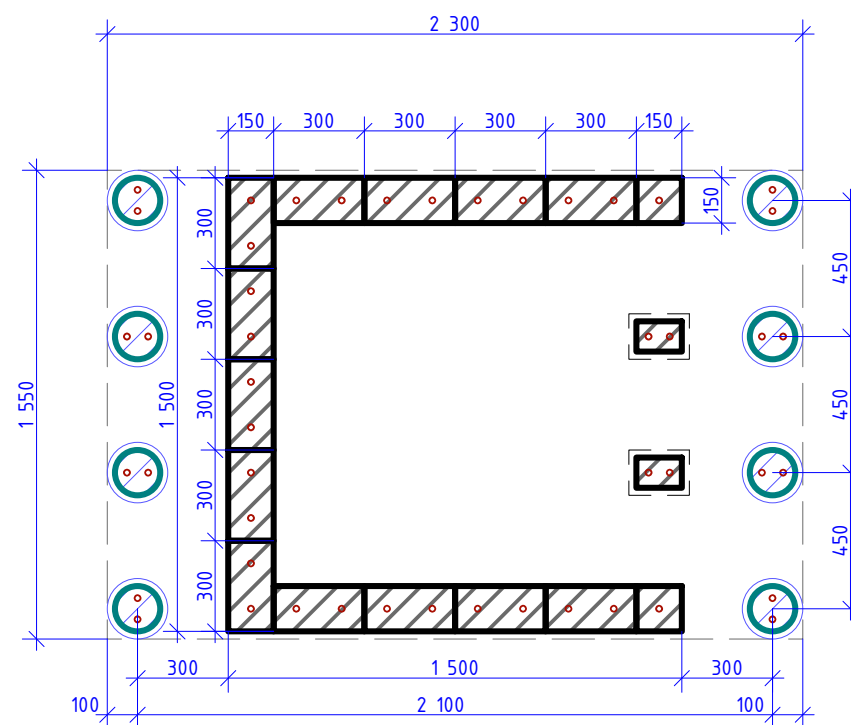

Брус 150x100(Н):
стены 1 ряд L = 4200

4 повтора двух рядов
L_{общ} = 33600
(6шт x 6м(L))

СОГЛАСОВАНО

Взам. инв.Н

Подпись и дата

Инв.Н подл.

						Времена и Эпохи	АР		
Изм.	Кол.	Лист	№ док.	Подп.	Дата	Проект макета храма Ники Аптерос	Стадия	Лист	Листов
Исполн.								03	
Директор						Стены храма	skelas@gmail.com		
Архитектор		Селезнев А.			10.05.18				
Дизайнер									

Стены, верх (карниз)

нижняя грань

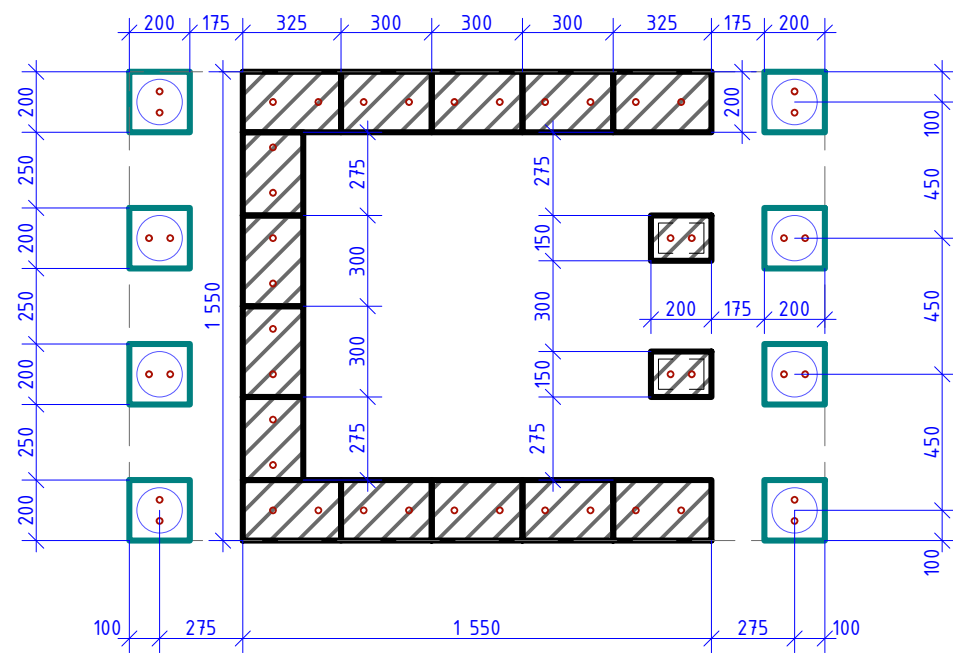

Стены, верх (карниз)

верхняя грань

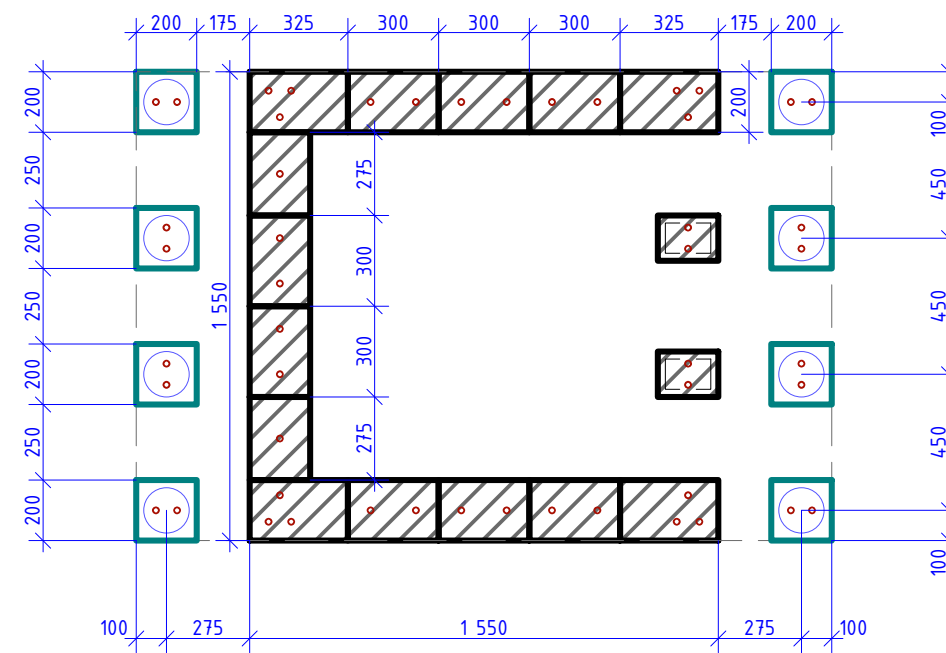

Доска 50(Н)х200, резной плинтус:
 стены L = 4250
 колонны прямоуго. L = 2х150 = 300
 L_{общ} = 4550

Капитель круглых колонн Резная
 Брус 100(Н)х200, L = 8 x 200
 L_{общ} = 1600

СОГЛАСОВАНО

Взам. инв.Н

Подпись и дата

Инв.Н подл.

						Времена и Эпохи	АР		
Изм.	Кол.	Лист	№ док.	Подп.	Дата	Проект макета храма Ники Аптерос	Стадия	Лист	Листов
Исполн.								04	
Директор						Карниз стен храма			
Архитектор	Селезнев А.				10.05.18				
Дизайнер									
							skelas@gmail.com		

Фриз
нижняя грань

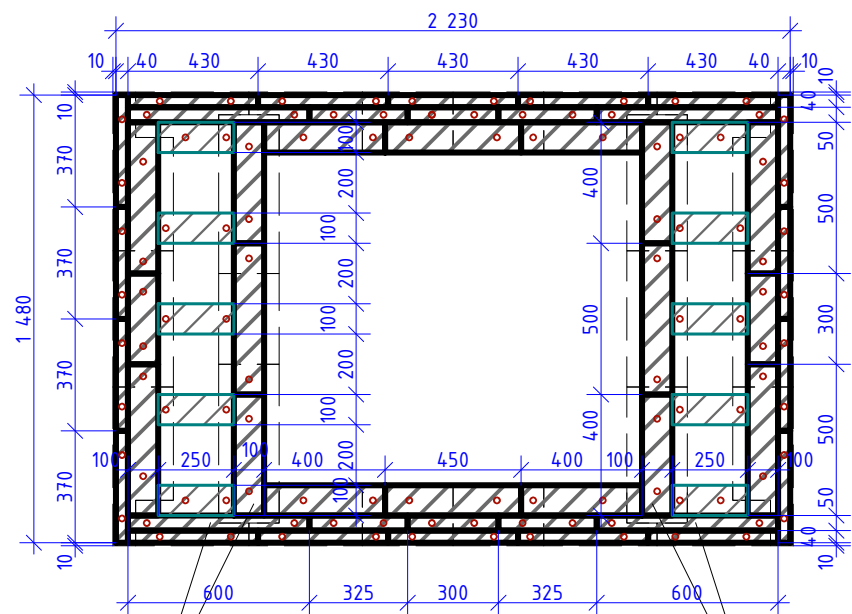

Карниз антаблемента
нижняя грань

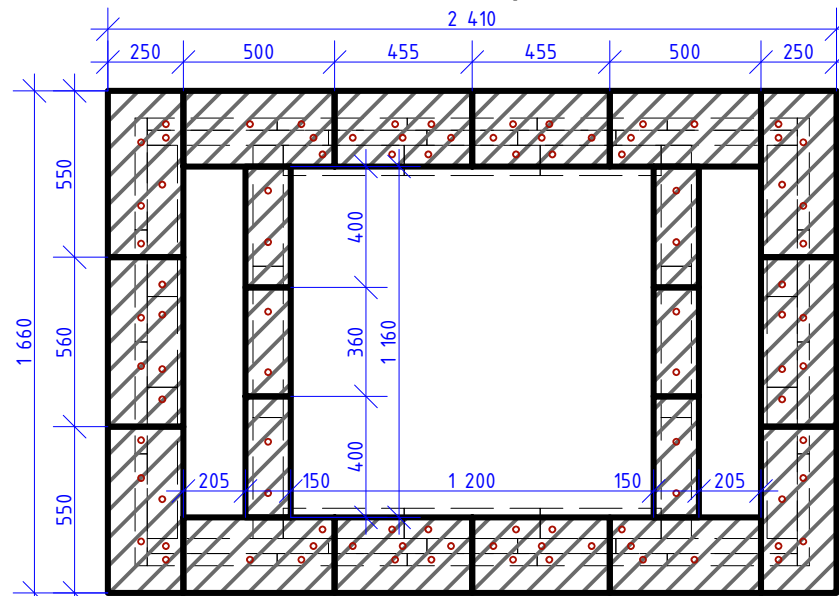

Фронтон
обе грани

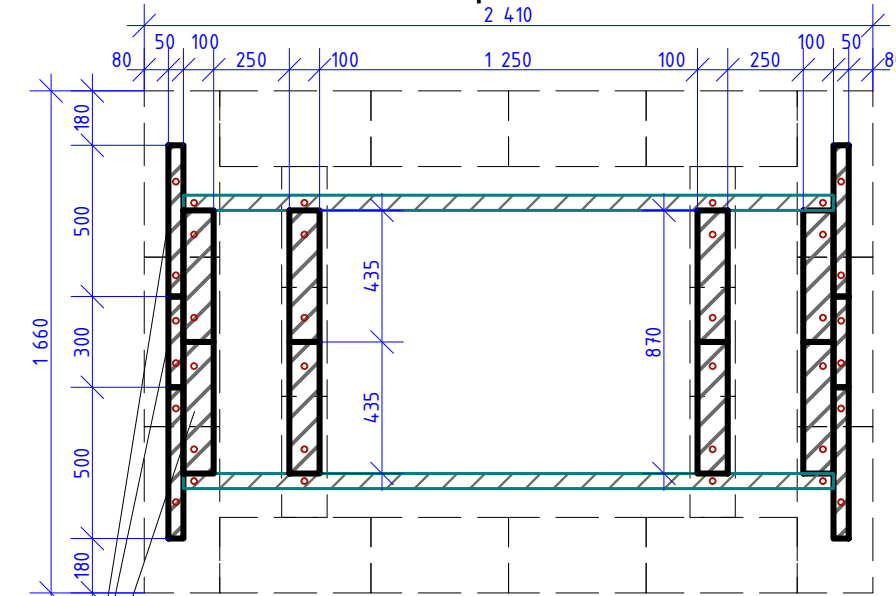

Скреп. между собой
деревянн. дюбелями

верхняя грань

Скреп. между собой
деревянн. дюбелями

верхняя грань

Скреп. между собой
деревянн. дюбелями

Доска 50x150(Н), L_{общ} = 2600 Резная

Брус 100x150(Н), L_{общ} = 3480

СОГЛАСОВАНО

Взам. инв.Н

Подпись и дата

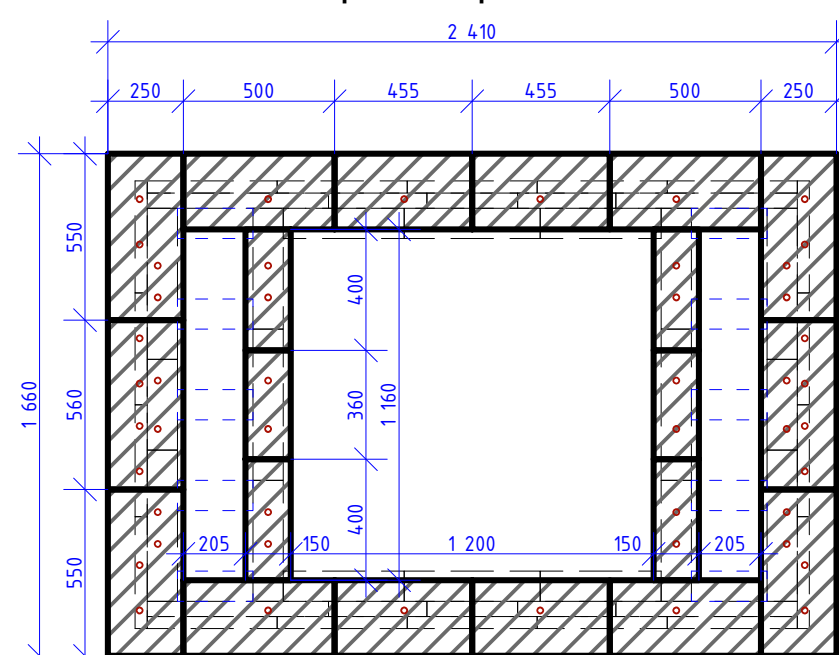
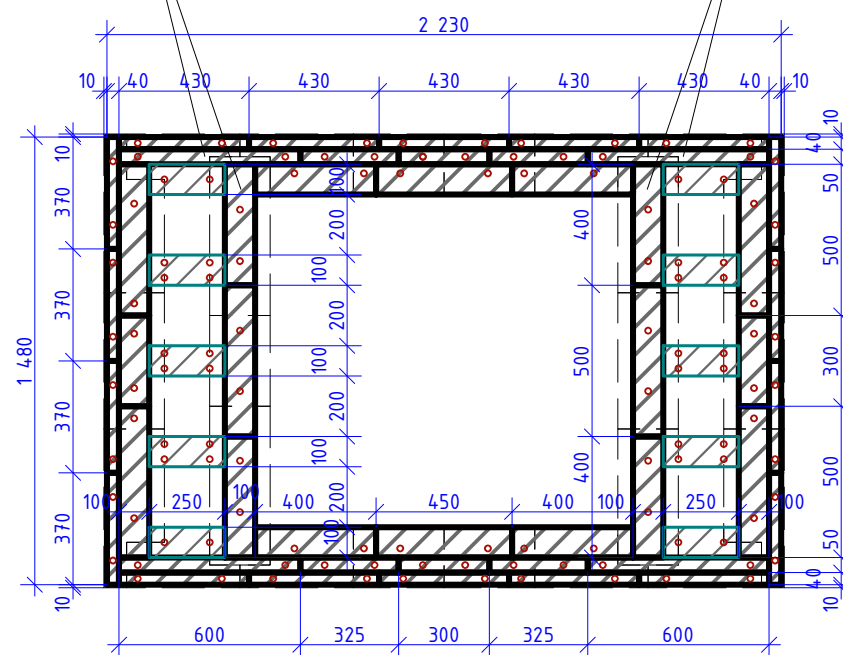

Инв.Н подл.

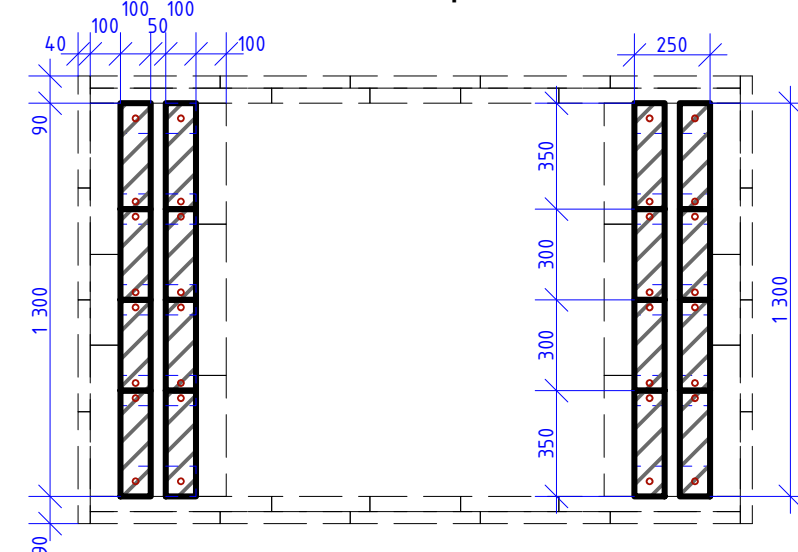

Перекрытие пронаоса
нижняя грань



Фриз:

-  Доска 40x150(Н) L_{общ} = 7260 Резная
-  Доска 50x150(Н) L_{общ} = 4300
-  Брус 100x150(Н) L_{общ} = 2600

Внутренний фриз:

-  Брус 100x150(Н) L_{общ} = 5100

Перекрытие пронаоса:

-  Доска 50(Н)x100, L_{общ} = 2500

Доска 50(Н)x250 L_{общ} = 7140

Доска 50(Н)x150, L_{общ} = 2320

Перекрытие пронаоса:
Доска 50(Н)x100, L_{общ} = 5200

Изм.	Кол.	Лист	N док.	Подп.	Дата	Времена и Эпохи			АР
Исполн.						Проект макета храма Ники Аптерос	Стадия	Лист	Листов
Директор								06	
Архитектор	Селезнев А.								
Дизайнер						Фриз и фронтон храма			
						skelas@gmail.com			

