

Перв. примен.

Справ. №

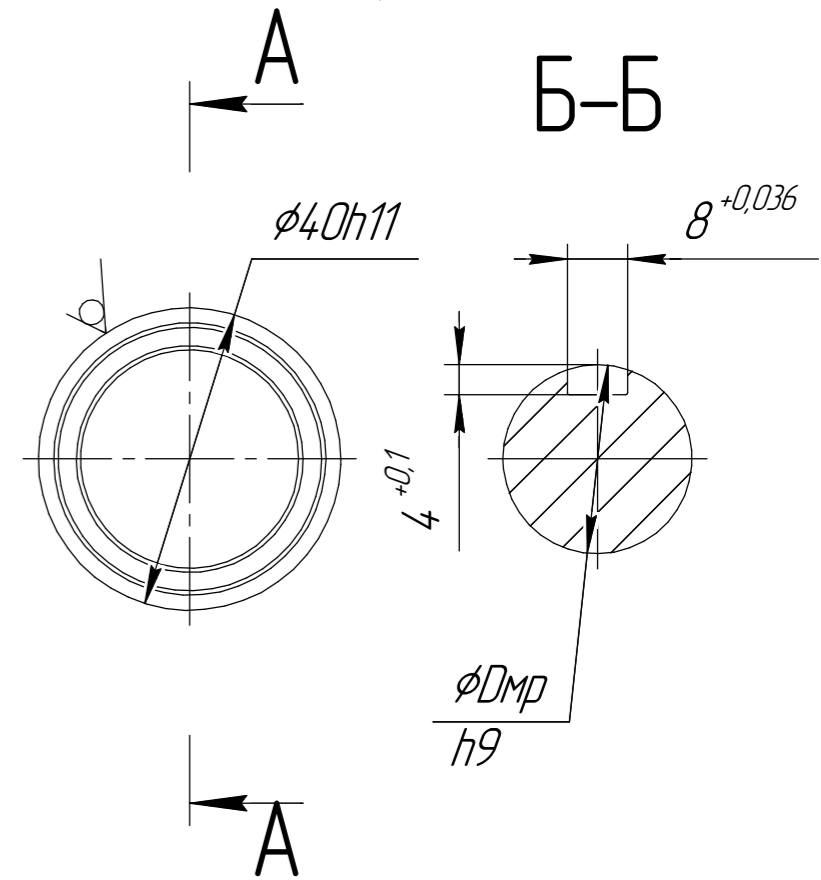
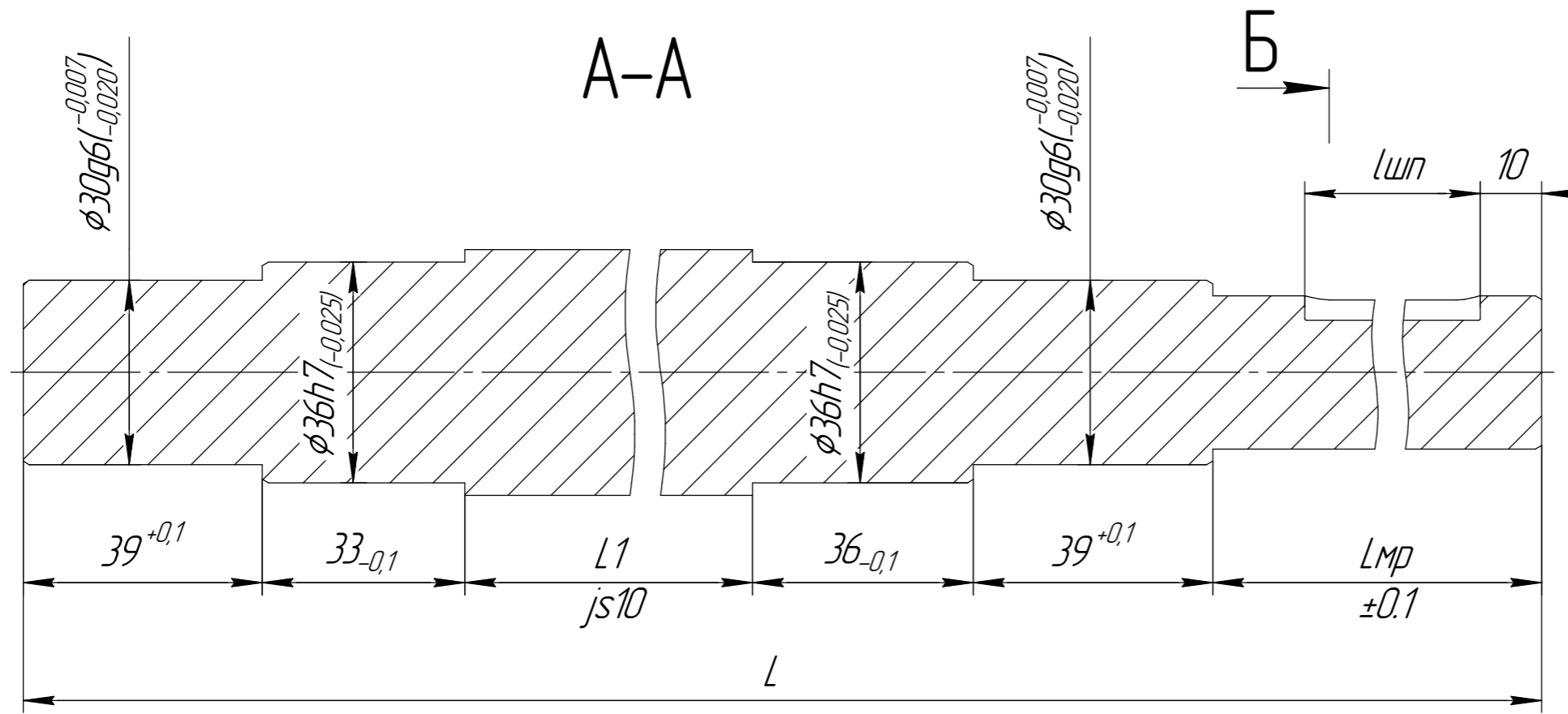

Подп. и дата

Инд. № дурл.

Взам. инв. №

Подп. и дата

Инд. № подл.

В	Лтр, мм	L1, мм	L 050, мм	L063, мм	L075, мм
300	274	266	508	528	536
350	324	316	558	578	586
400	374	366	608	628	636
450	424	416	658	678	686
500	474	466	708	728	736
550	524	516	758	778	786
600	574	566	808	828	836
650	624	616	858	878	886
700	674	666	908	928	936
750	724	716	958	978	986
800	774	766	1008	1028	1036
850	824	816	1058	1078	1086
900	874	866	1108	1128	1136
950	924	916	1158	1178	1186
1000	974	966	1208	1228	1236
1050	1024	1016	1258	1278	1286
1100	1074	1066	1308	1328	1336
1150	1124	1116	1358	1378	1386
1200	1174	1166	1408	1428	1436
1250	1224	1216	1458	1478	1486
1300	1274	1266	1508	1528	1536
1350	1324	1316	1558	1578	1586
1400	1374	1366	1608	1628	1636

Б

Редуктор МР	D _{MP} , мм	L _{MP} , мм	L _{шп} , мм
050	25	95±0,1	70
063	25	115±0,1	90
075	28	123±0,1	90

- 1 H14; h14; ±IT14/2.
- 2 *Размеры для справок.
- 3 Размер В – ширина транспортера.
- 4 Размер Лтр – длина трубы для сборки вала.

206 МР В КругФ40				Лит.	Масса	Масштаб
Изм. Лист	№ докум.	Подп.	Дата			1:1
Разраб.	Вишняков					
Проб.						
Т.контр.				Лист	Листов	1
И.контр.				Сталь 35 ГОСТ 1050-2013		
Утв.						