

Эскиз приварки трубы к Шине 5ГК.534.031-00,-01.

8ГК.171.373-140
труба из КВ (30 шт)



Таблица 1

Обозначение	D, мм	S, мм	L, мм	L1, мм	Масса, кг
5ГК.534.031	$\phi 160^*$	5*	9890 \pm 5	7845 \pm 5	53
-01	$\phi 160^*$	5*	10190 \pm 5	8000 \pm 5	55

В

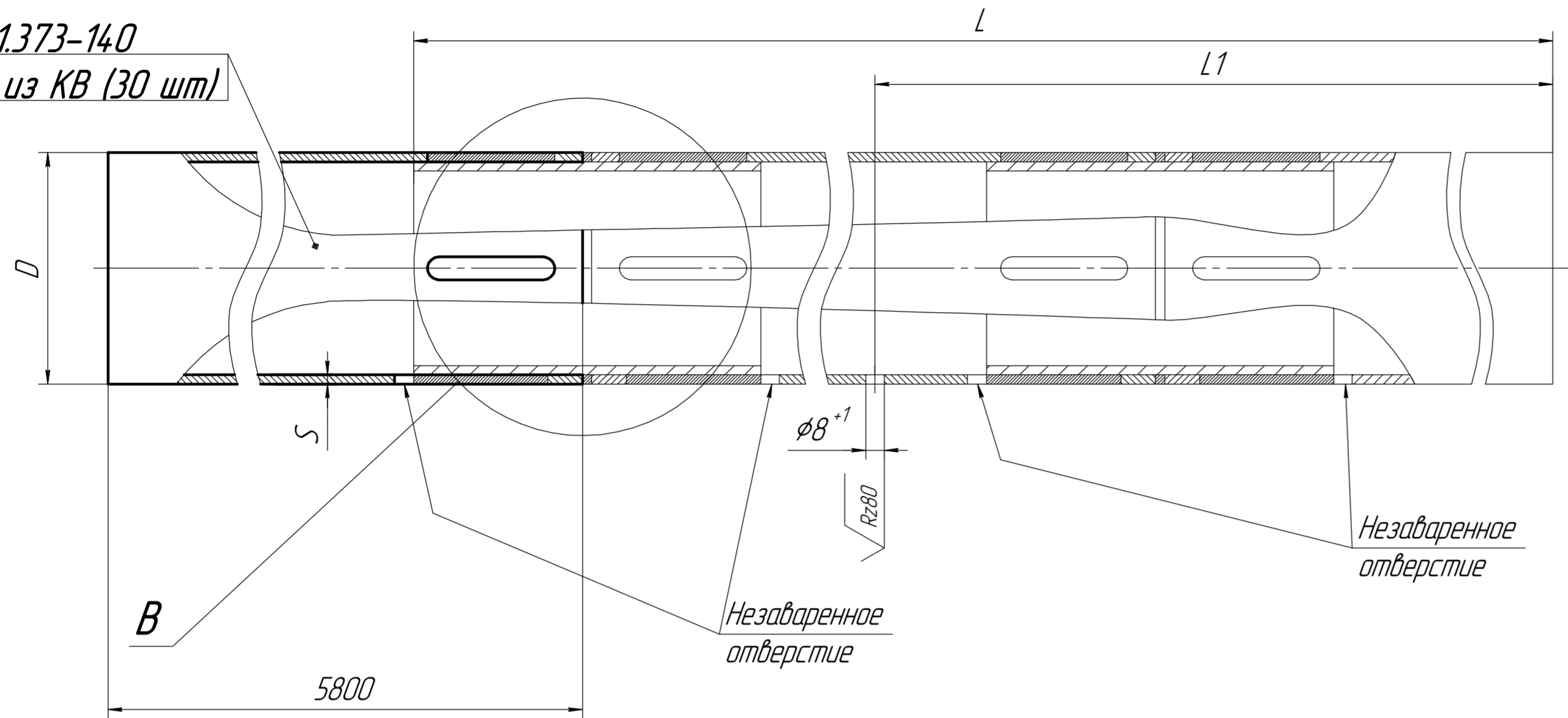
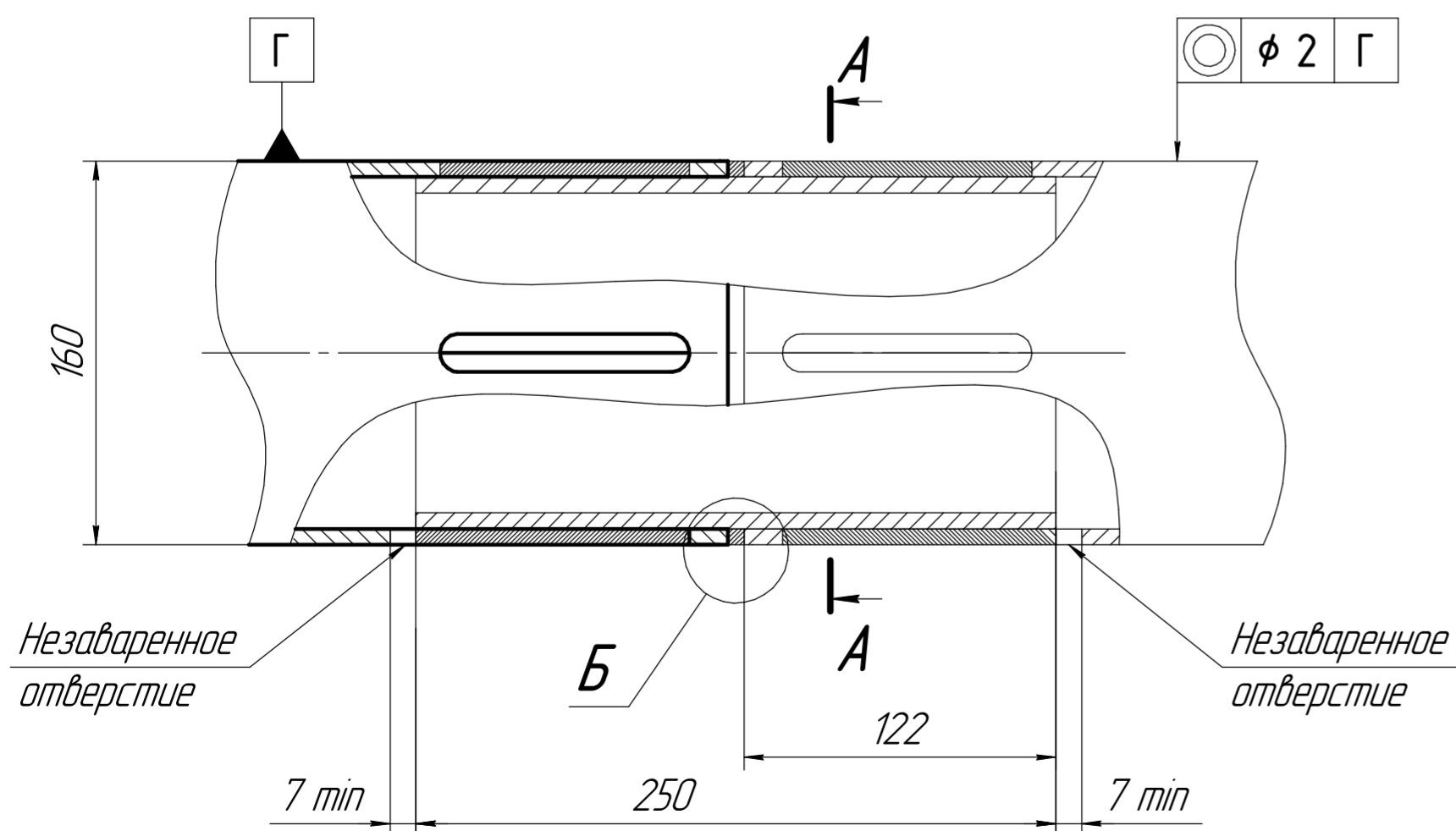
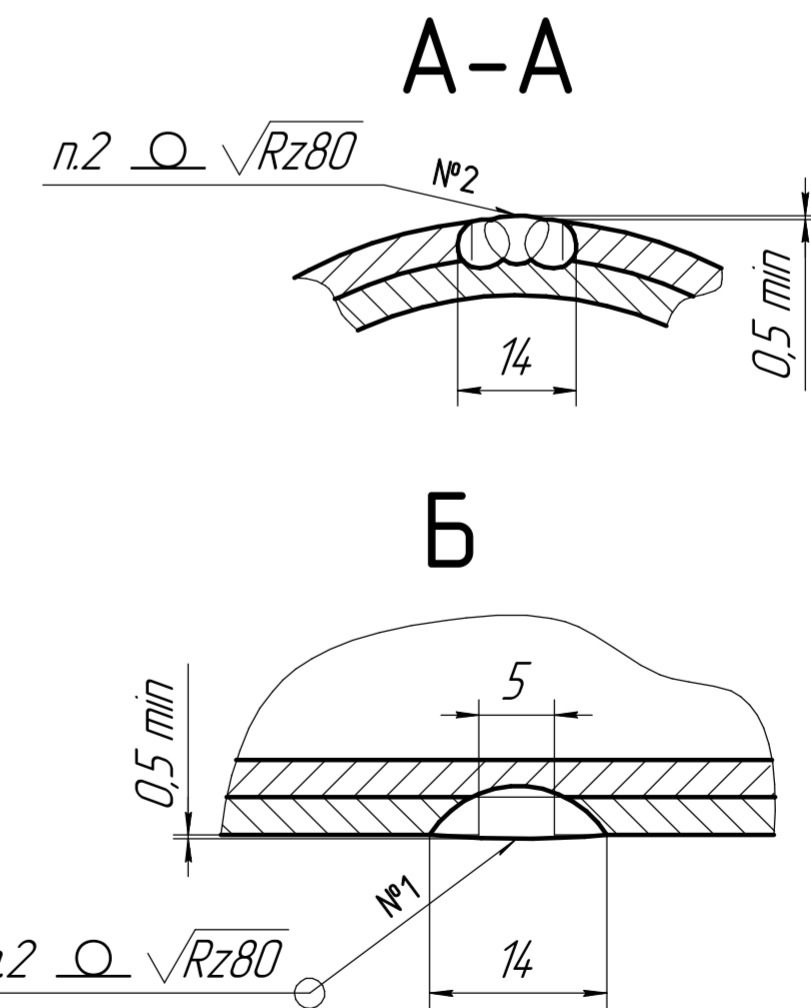

Технические требования.

1. Сварка полуавтоматическая дуговая в среде защитных газов.
2. При сварке попадание расплава материала внутрь труб и образование наплывов не допускается.
3. Обеспечить плотное прилегание вкладыша к трубам с зазором не более 0.5мм.