

Перв. примен.	Справ. №
---------------	----------

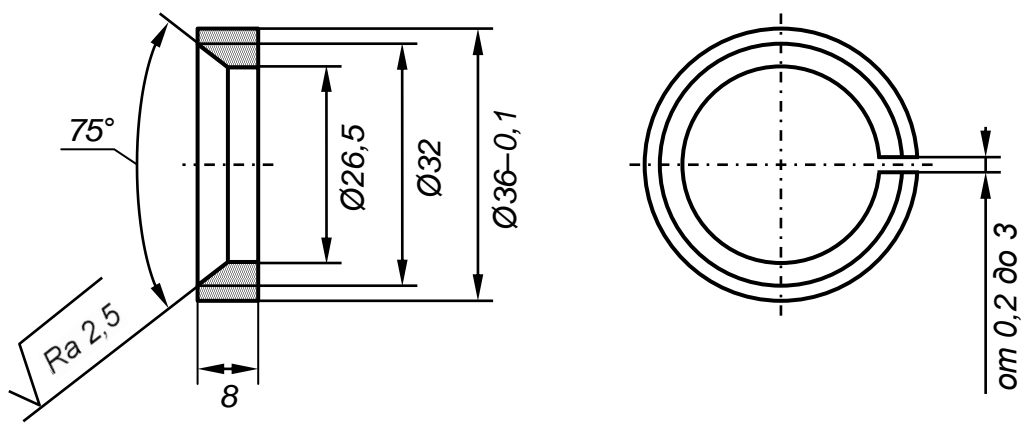

*\* материал может быть заменен на усмотрение изготовителя;  
требуется закалка*

Подп. и дата	Инв. № дубл.	Подп. и дата	Взам. инв. №	Инв. № дубл.	Подп. и дата	001.002	Лит.	Масса	Масштаб
						КОЛЬЦО ПРУЖИННОЕ			1:1
Изм.	Лист	№ докум.	Подп.	Дата	Лист		Листов 1		
Разраб.		Лукьянов		12.11.18					
Пров.		Глебов		14.11.18					
Т. контр.		-							
Н. контр.		-							
Утв.		-							
						Сталь 60С2А ГОСТ 14959-79*	РХТУ им. Д.И.Менделеева		